

# Инструкция по сборке столов обеденных

АЛЬТ 60



АЛЬТ 81



АЛЬТ 82



Диамант 2



Диамант 4



Диамант 8



АЛЬТ 66



СПЕЦИФИКАЦИЯ

№ п/п	Наименование	Количество
1	Подстолье со столешницей	1 шт.
2	Нога с регулируемой опорой	4 шт.
3	Царга	2 шт.
4	Винт с внутренним шестигранником M8x60 	16 шт.
5	Стяжка полукруглая 	16 шт.
6	Ключ шестигранный 6x135 	1 шт.
7	Шкант 10x30 	10 шт.
8	Стяжка-эксцентрик D35 или D15 	4 шт.
9	Шток эксцентрика M8x55 или M6x43 	4 шт.

Прежде чем начать сборку изделия, **ВНИМАТЕЛЬНО** ознакомьтесь с предложенной вам инструкцией. Вы получили изделие в разобранном виде. Проверьте комплектность согласно спецификации. Перетяжка резьбовых соединений и эксцентриков во время сборки может привести к появлению различного рода дефектов изделия. Во избежание появления дефектов, связанных с некачественной сборкой, для сборки изделия рекомендуется привлечь профессиональных сборщиков мебели.

**Сборка столов обеденных**

1. Осторожно распаковать подстолье со столешницей (1), уложить на чистую, мягкую поверхность столешницей вниз – рис 1. **Внимание!** до полной сборки подстолье со столешницей не переворачивать!
2. Осторожно распаковать ноги (2) и царги (3).
3. Согласно рисункам, собрать стол:
  - 3.1 Установить деревянные шканты (7) в отверстия ног (2) согласно рис. 2.
  - 3.2 Соединить две ноги (2) и царгу (3) при помощи винтов (4) через стяжку (5), заворачивая ключом (6) – рис. 2 и 3.
  - 3.3 В центральное отверстие царги (3) установить шкант (7), в боковые отверстия (с металлической резьбовой втулкой) вернуть крепежные винты (9) – рис.3
  - 3.4 Установить собранный узел из ног (2) и царги (3) на подстолье со столешницей (1) и закрепить ноги (2) при помощи винтов (4) через стяжку (5), заворачивая ключом (6) – рис.4.
  - 3.5 Прикрепить царгу (3) к подстолью со столешницей (1) при помощи стяжек-эксцентриков (8) заворачивая ключом (6) – рис. 4
  - 3.6. После скрепления всех четырёх ног (2) аккуратно перевернуть стол – рис.5. Отрегулировать устойчивое положение и горизонтальный уровень стола с помощью регулируемых опор ног (2).
- Запрещается!** перемещать стол, держась за секции столешницы или вставки, необходимо аккуратно держаться за царги стола.
4. При необходимости использования вставки:
  - 4.1. Открыть замки-фиксаторы, расположенные на направляющих столешницы, либо на самой столешнице (1). Раздвинуть по направляющим части столешницы. **Внимание!** Если в данном столе применены механизмы раздвижения синхронного типа, во избежание растягивания или обрыва тросиков механизмов раздвижения, **Запрещается!** тянуть или толкать обе секции столешницы одновременно.



Рис. 1.



Рис. 2.

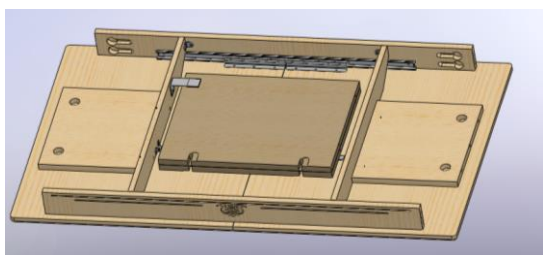

Рис. 3.

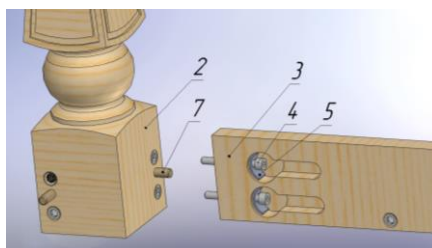

Рис. 4.

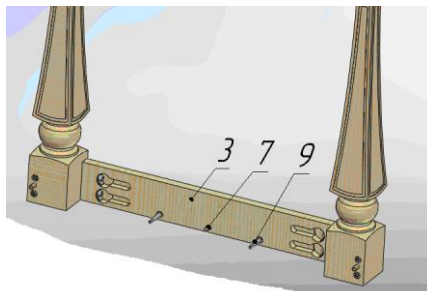

Рис. 5.

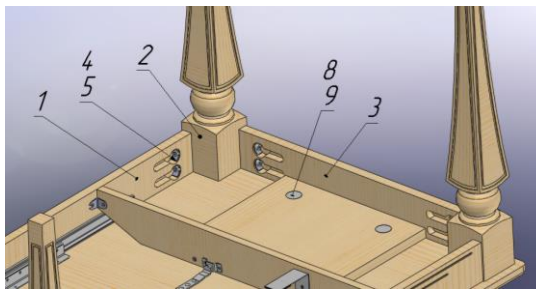

Рис. 6.

4.2. Разложить вставку, следуя схемам, изображенным на рисунке 7.

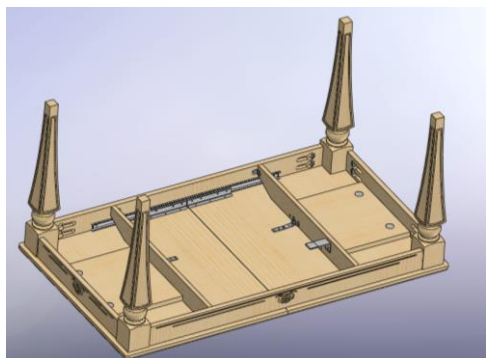

Рис. 7.

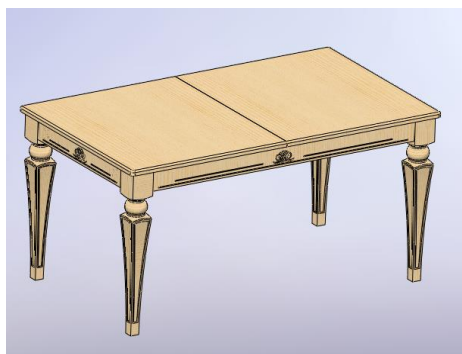
Распаковать край вставки. Взять руками за край сложенные половинки вставки. Переместить их движением вверх и на себя таким образом, чтобы они легли в сложенном виде на верхний край боковины подстоля.

4.3. Разложить вставку.

4.4. Сдвинуть по направляющим части столешницы и вставки, совместить отверстия и шканты на вставке и столешнице.

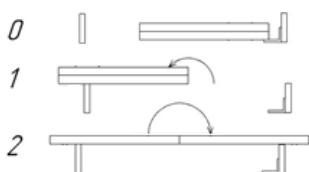
4.5. Закрыть замки-фиксаторы.

5. Для сложения вставки необходимо выполнить п.4 в обратном порядке.

#### УВАЖАЕМЫЙ ПОКУПАТЕЛЬ!

Перед началом эксплуатации изделия, обязательно ознакомьтесь с правилами по эксплуатации и уходу за мебелью.

**При нарушении правил по эксплуатации и уходу за мебелью гарантийное обслуживание не производится.**