

Инструкция по сборке
столов обеденных

АЛЪТ 21-10, АЛЪТ 21-20



СПЕЦИФИКАЦИЯ

№ п/п	Наименование	Количество
1	Тумба	2 шт.
2	Прокладка	4 шт.
3	Столешница в сборе	1 шт.
4	Шайба 8 увеличенная	4 шт.
5	Гайка М8 самостопорящаяся	4 шт.

Прежде чем начать сборку изделия, **ВНИМАТЕЛЬНО** ознакомьтесь с предложенной вам инструкцией. Вы получили изделие в разобранном виде. Проверьте комплектность согласно спецификации. Перетяжка резьбовых соединений во время сборки может привести к появлению различного рода дефектов изделия. Во избежание появления дефектов, связанных с некачественной сборкой, для сборки изделия рекомендуется привлечь профессиональных сборщиков мебели.

Сборка столов обеденных

1. Осторожно распаковать тумбы (1), уложить их на чистую мягкую поверхность.
2. Отвернуть гайку (5), снять шайбу (4), убрать прокладку (2).

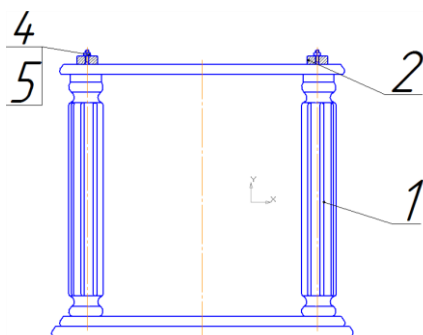

3. Установить тумбы:

- 3.1 Осторожно распаковать столешницу в сборе с подстольем (3).

Внимание: до полной сборки стола вставку не распаковывать и не вынимать!!!

- 3.2 Совместить отверстия в подстолье со шпильками тумб.

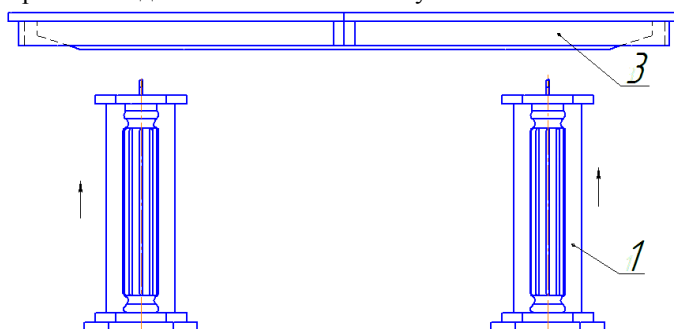

- 3.3 Надеть столешницу в сборе с подстольем на шпильки тумб.

- 3.4 Надеть на концы шпилек шайбы (4) и завернуть гайки (5).

Запрещается! Перемещать стол, держась за декоративные элементы (окладки и бобышки).

Внимание! в данном столе применены механизмы раздвижения синхронного типа, во избежание растягивания или обрыва тросиков механизмов раздвижения, **Запрещается!** тянуть или толкать обе секции столешницы одновременно.

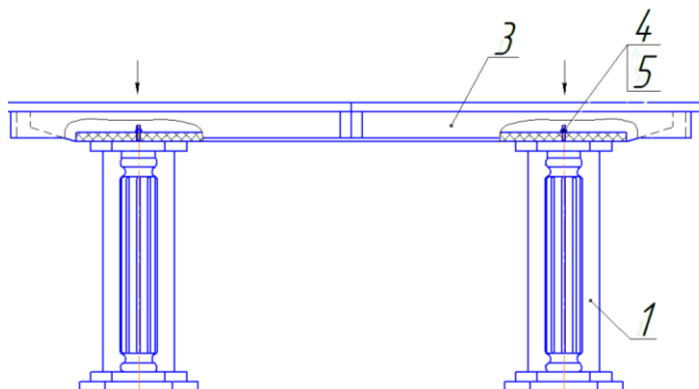

4. При необходимости использования вставки (6):

- 4.1 Открыть замки. Полностью раздвинуть по направляющим части столешницы.

- 4.2 Распаковать край вставки. Взять руками за край сложенные половинки вставки (6). Переместить их движением вверх и на себя таким образом, чтобы они легли в сложенном виде на верхний край боковины подстолья (3).

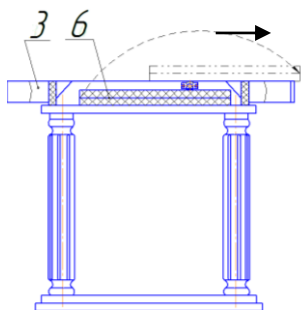

4.3 Разложить вставку.

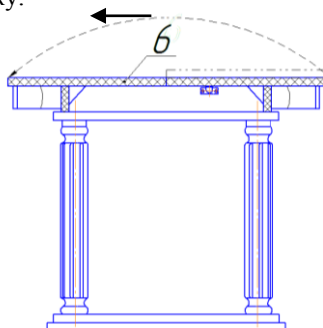

4.4 Сдвинуть по направляющим части столешницы.

4.5 Закрыть замки.

5. Для сложения вставки (6) необходимо выполнить п.4 в обратном порядке.

УВАЖАЕМЫЙ ПОКУПАТЕЛЬ!

Перед началом эксплуатации изделия, обязательно ознакомьтесь с правилами по эксплуатации и уходу за мебелью.

При нарушении правил по эксплуатации и уходу за мебелью гарантийное обслуживание не производится