

# Инструкция по сборке столов обеденных

АЛЪТ 42



## СПЕЦИФИКАЦИЯ

№ п/п	Наименование	Количество
1	Тумба	2 шт.
2	Прокладка	4 шт.
3	Столешница в сборе	1 шт.
4	Шайба 8	4 шт.
5	Гайка М8 самостопорящаяся	4 шт.
6	Вставка	
7	Основание нижнее	1 шт.
8	Саморез 3,5x41	12 шт.
9	Шкант 10x33	4 шт.

Прежде чем начать сборку изделия, **ВНИМАТЕЛЬНО** ознакомьтесь с предложенной вам инструкцией. Вы получили изделие в разобранном виде. Проверьте комплектность согласно спецификации. Перетяжка резьбовых соединений во время сборки может привести к появлению различного рода дефектов изделия. Во избежание появления дефектов, связанных с некачественной сборкой, для сборки изделия рекомендуется привлечь профессиональных сборщиков мебели.

### Сборка столов обеденных

1. Осторожно распаковать столешницу в сборе с подстольем (3), уложить её на чистую мягкую поверхность подстольем вверх.

**Внимание: до полной сборки стола вставку не распаковывать и не вынимать!!!**

2. Осторожно распаковать тумбы (1)... Отвернуть гайки (5), снять шайбы (4), убрать прокладку (2).

2.1 Совместить отверстия в подстолье столешницы (3) со шпильками тумб (1) и установить тумбы закрепив их посредством гаек (5) и шайб (4).



Рис.1

4. В отверстия нижних опор тумбы установить шканты (9)

5. Осторожно распаковать основание нижнее (7). Установить его на тумбы, совместив шканты (9) с отверстиями основания нижнего (7).

5.1 Привернуть основание нижнее (7) к тумбам (1) саморезами (8).

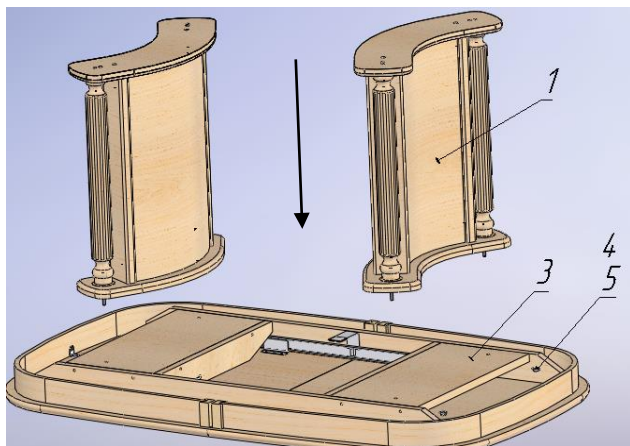

Рис.2

7. Аккуратно перевернуть стол. **Запрещается!** Брать столешницу за декоративные элементы (окладки и бобышки). **Запрещается!** Перемещать стол, держась за декоративные элементы (окладки и бобышки).

8. При необходимости использования вставки:

8.1. Открыть замки-фиксаторы, расположенные на столешнице (1). Раздвинуть по направляющим части столешницы.

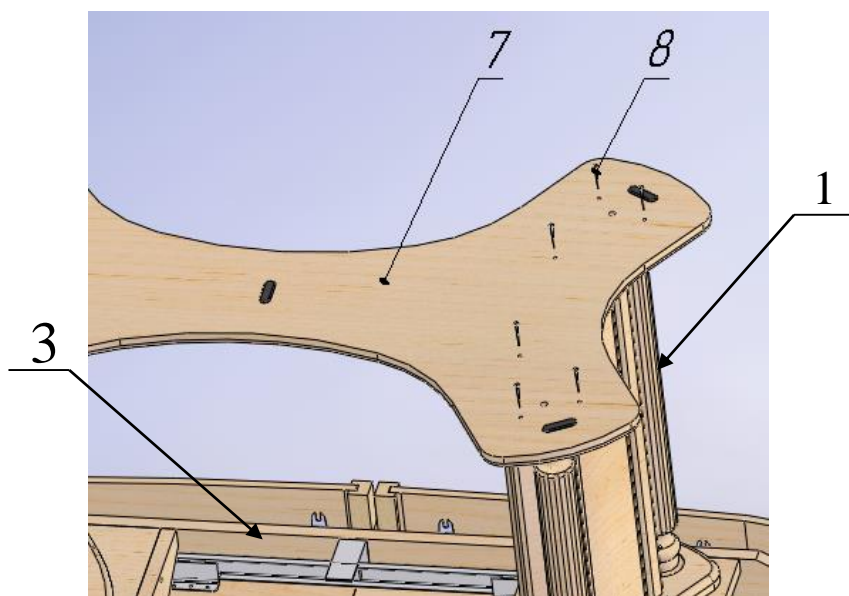
8.2. Разложить вставку, следуя схемам, изображенным на **рис. 4**.

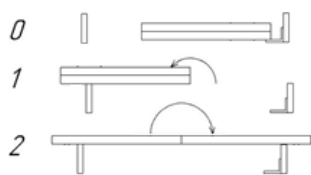

**Рис.4**

Распаковать край вставки. Взять руками за край сложенные половинки вставки. Переместить их движением вверх и на себя таким образом, чтобы они легли в сложенном виде на верхний край боковины подстоля.

8.3. Разложить вставку.

8.4 Сдвинуть по направляющим части столешницы и вставки, совместить отверстия и шканты на вставке и столешнице.

8.5. Закрыть замки-фиксаторы.

9. Для сложения вставки необходимо выполнить п.8 в обратном порядке.

#### **УВАЖАЕМЫЙ ПОКУПАТЕЛЬ!**

Перед началом эксплуатации изделия, обязательно ознакомьтесь с правилами по эксплуатации и уходу за мебелью.

**При нарушении правил по эксплуатации и уходу за мебелью гарантийное обслуживание не производится.**

