





Инструкция по сборке
столов обеденных

Альт 83-12



СПЕЦИФИКАЦИЯ

№поз	Наименование деталей	Кол-во(шт.)
1	Столешница в сборе	1
2	Вставка	1
3	Нога	4
4	Гайка самостопорящая М8 	4
5	Шайба плоская Ø8 	4
6	Штифт Ø6x65 	4
7	Шпилька М8 L=50 с отверстием 	4
8	Подпятник - гвоздь 	4

Прежде чем начать сборку изделия, **ВНИМАТЕЛЬНО** ознакомьтесь с предложенной вам инструкцией. Вы получили изделие в разобранном виде. Проверьте комплектность согласно спецификации. Перетяжка резьбовых соединений во время сборки может привести к появлению различного рода дефектов изделия. Во избежание появления дефектов, связанных с неквалифицированной сборкой, для сборки изделия рекомендуется привлечь профессиональных сборщиков мебели.

Сборка столов обеденных

1. Осторожно распаковать столешницу в сборе (1), уложить на чистую, мягкую поверхность столешницей вниз.
2. Осторожно распаковать ноги (2). Рекомендуется установить в торцы ног подпятник с гвоздем (8) для защиты от влаги (аккуратно забить в центр нижнего торца ног).
3. Сборка стола:
 - 3.1. В отверстие на кромке ноги стола установить шпильку (7) (с отверстием на конце в глубь ноги). Зафиксировать шпильку (7) штифтом (6) в соответствии с рисунком 1.
 - 3.2. Установить ногу, вставить шпильку (7) в отверстие пластины подстоля.
 - 3.3. Закрепить ногу посредством гайки (4) через шайбу (5).
 - 3.4. После скрепления всех четырех ног перевернуть стол.
4. При необходимости использования вставки (2):
 - 4.1. Открыть замок на направляющих.
 - 4.2. Раздвинуть по направляющим части столешницы (1), вытащить из подстоля и аккуратно распаковать вставку.
 - 4.3. Расположить вставку (2) между раздвинутыми частями столешницы (1) как показано на рисунке 2.
 - 4.4. Сдвинуть по направляющим части столешницы так, чтобы совместились отверстия и шканты на вставке и столешнице.
 - 4.5. Закрыть замок на направляющих.
5. При необходимости убрать вставку (2):
 - 5.1. Выполнить пункты 5.1 - 5.5 в обратном порядке.
 - 5.2. При убиении вставки обратно в подстолье необходимо уложить вставку на опоры.

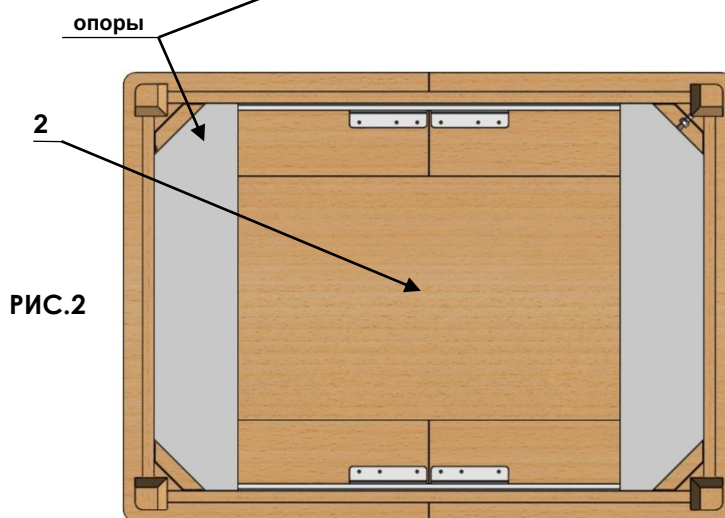
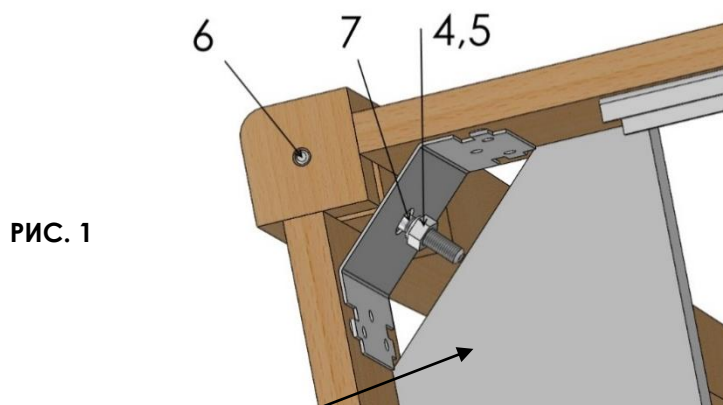

Схема хранения вставки

УВАЖАЕМЫЙ ПОКУПАТЕЛЬ!

Перед началом эксплуатации изделия, обязательно ознакомьтесь с правилами по эксплуатации и уходу за мебелью.

При нарушении правил по эксплуатации и уходу за мебелью гарантийное обслуживание не производится.