

Инструкция по сборке
столов обеденных

Альт 84-11, Альт 84-21



СПЕЦИФИКАЦИЯ

№поз	Наименование деталей	A84-11	A84-21
1	Секция столешницы	2	2
2	Вставка	4	4
3	Окладка вставки	8	8
4	Подстолье в сборе с механизмом	1	1
5	Нога в сборе с верхней опорой	2	2
6	Опора (2 лев., 2 прав., 2 центр.)	6	6
7	Кольцо металлическое Ø76 3 отв.		2
8	Винт 6x40		14
9	 Шпилька M10 L=115 с отверстием	6	6
10	Шкант 10x60 деревянный		6
11	Штифт Ø6x65		6
12	Гайка M10 само стопорящаяся		6
13	Винт 6x10 оцинкованный		28
14	Шайба Ø10		6

Прежде чем начать сборку изделия, **ВНИМАТЕЛЬНО** ознакомьтесь с предложенной вам инструкцией. Вы получили изделие в разобранном виде. Проверьте комплектность согласно спецификации. Перетяжка резьбовых соединений во время сборки может привести к появлению различного рода дефектов изделия. Во избежание появления дефектов, связанных с неквалифицированной сборкой, для сборки изделия рекомендуется привлечь профессиональных сборщиков мебели.

Сборка столов обеденных

1. Столешницы (1) уложить лицевой стороной на чистую, мягкую поверхность, на расстоянии ≈ 1,2 м. (Рис.1)

1.1 Разстопорить фиксаторы механизмов подстолья против часовой стрелки.

Продолжить сборку столешницы согласно (Рис.1; Рис.1.1)

А. Выдвинуть опоры механизма на 7 отверстий.

Б. Уложить подстолье с раздвинутым механизмом на секции столешницы таким образом, чтобы отверстия в механизме совпали с отверстиями в столешнице и завернуть винты (13) согласно (Рис.1.1)

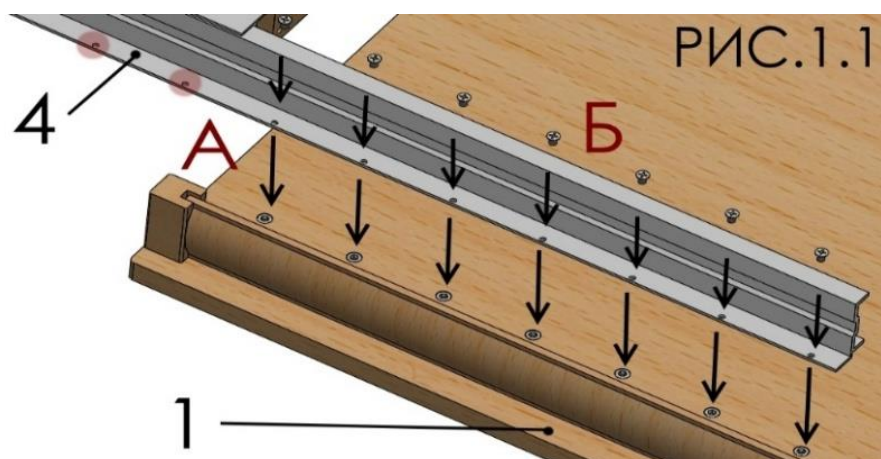
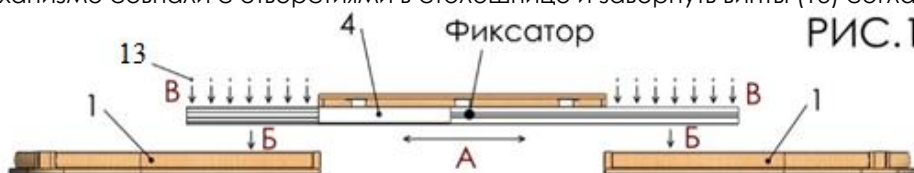

2. Собрать ноги (5) с опорами (6) согласно схеме сборки опор (Рис.2, Рис2.1)

А. Вставить шкант (10) **Б.** Вставить шпильку (9) плоским концом с отверстием под штифт в боковые отверстия опор. **В.** В нижнем отверстии опор вставить штифты (11) так, чтобы они попали в отверстия шпилек (9) Рис.2.

Г. Вставить кольца металлические (7) в отверстия, расположенные в нижней части ног (5).

Соединить ноги (5) с опорами (6), вставив резьбовые части шпилек (9) в отверстия ног так, чтобы они попали в отверстия колец металлических (7), а фиксирующие шканты (10) на опорах попали в отверстия на ногах (5). **Согласно схеме размещения опор (Рис.2.1)!!!!**

Д. Закрепить шпильки изнутри колец металлических (7) гайками (12) через шайбы (14) не наживляя до конца. Затем равномерно затянуть все гайки (12).



РИС.2



РИС.2.1

3. Установить собранные узлы ног (5) на собранную столешницу согласно схеме крепления! Рис.3.1

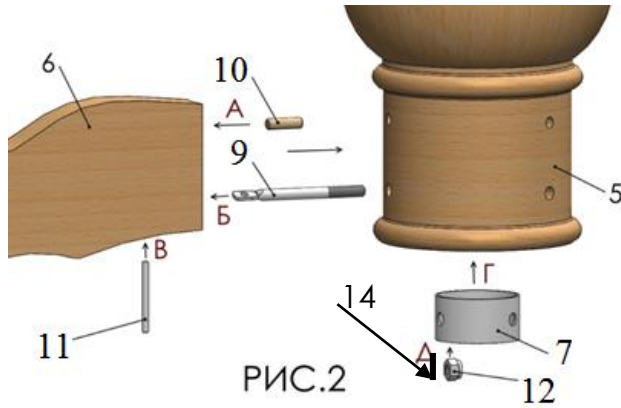
4. После закрепления ног, среднюю ногу сложить и аккуратно перевернуть стол.

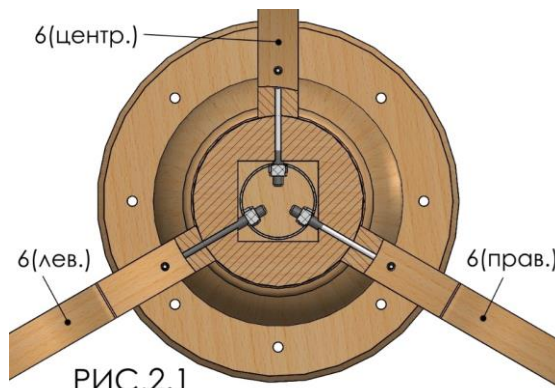

РИС.3



РИС.3.1.

5. При необходимости использования вставки:

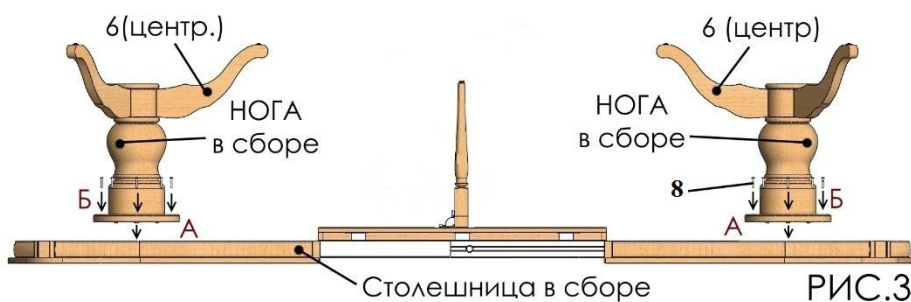
5.1. Разстопорить фиксатор механизмов. Раздвинуть по направляющим части столешницы. (Разложение и сложение стола рекомендуется производить вдвоем!)

5.2. Распаковать вставки (2) и окладки вставок (3). Взять руками вставки (2). Переместить их на место для вставок, прикрепить окладки вставки (3) (Рис.4.)

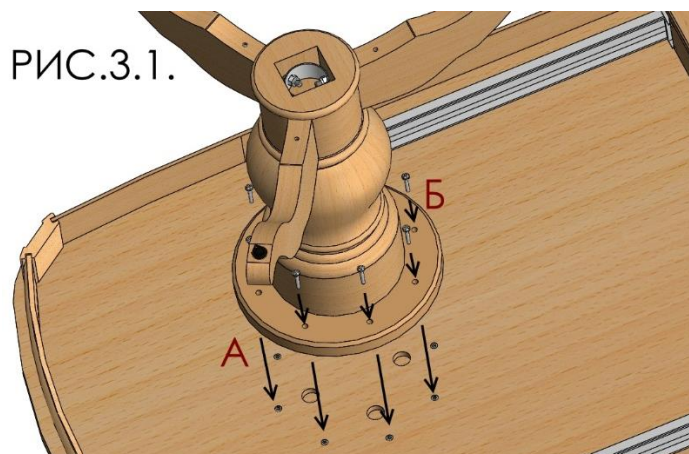
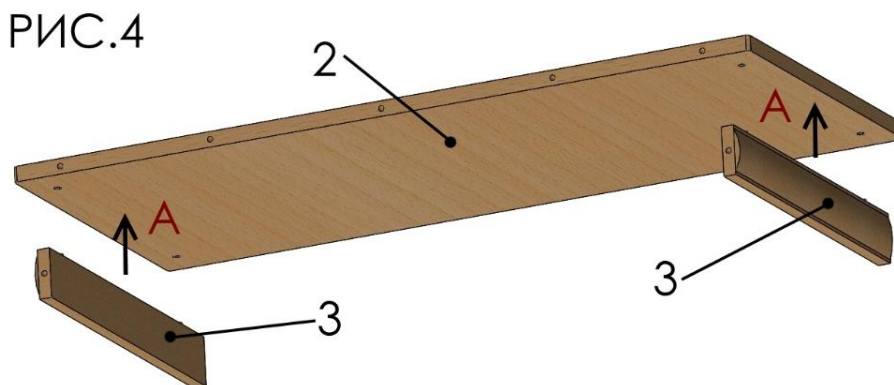

5.3. Сдвинуть по направляющим части столешницы и вставки. Совместить отверстия и шканты на вставке и столешнице.

5.4. Закрывать фиксаторы механизмов.

6. Разбирать вставки в обратном порядке.

6.1. Укладку вставок (2) и окладок вставки (3) производить согласно схеме хранения вставок (Рис.5.), вставка на вставки лицевой поверхностью вверх!

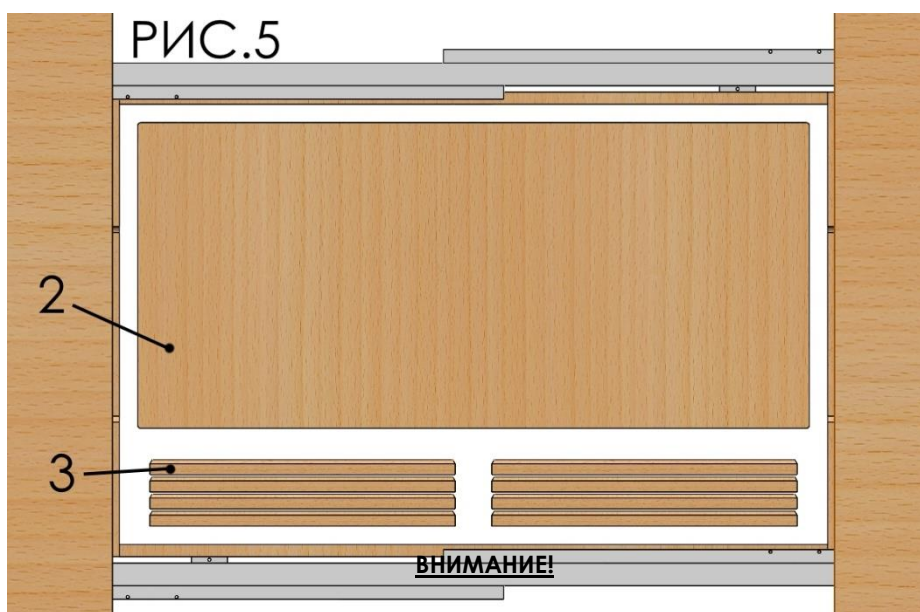

Нога средняя (7) используется как упор от прогиба столешницы, только при установленной одной или нескольких вставках, при этом необходимо:

1. Ослабить фиксаторы на направляющих столешницы
2. Раздвинуть секции столешницы по направляющим
3. Установить (убрать) одну или несколько вставок
4. Сдвинуть секции столешницы до упора
5. Затянуть фиксаторы на направляющих
6. Откинуть ногу среднюю (7)
7. Отрегулировать опору внизу ноги (7).

Если Вы хотите убрать вставку, сначала необходимо сложить ногу среднюю (7), затем выполнить п.1...5.

ВНИМАНИЕ!!! РОЛИКИ В ОПОРАХ ДОЛЖНЫ БЫТЬ НАПРАВЛЕНЫ ПО НАПРАВЛЕНИЮ РАЗДВИЖЕНИЯ СТОЛЕШНИЦЫ!!!!(УЧЕСТЬ ПРИ СБОРКЕ)

УВАЖАЕМЫЙ ПОКУПАТЕЛЬ!

Перед началом эксплуатации изделия, обязательно ознакомьтесь с правилами по эксплуатации и уходу за мебелью.

При нарушении правил по эксплуатации и уходу за мебелью гарантийное обслуживание не производится.