

Инструкция по сборке кровати двойной «Юта 20-31» «Юта 38-11»



УВАЖАЕМЫЙ ПОКУПАТЕЛЬ!

Прежде чем начать сборку изделий, **ВНИМАТЕЛЬНО** ознакомьтесь с предложенной нами инструкцией. Вы получили изделие в разобранном виде. Аккуратно распакуйте детали. Проверьте комплектность. Сборку производите на чистой ровной поверхности.

Подготовка к сборке.

Определите расположение деталей в изделии, согласно позициям на схемах.

Перечень деталей.

Поз.	Наименование детали	Габаритные размеры, мм	Кол-во	№ упаковки
1	Спинка головная	1920x1070x75	1	1
2	Спинка ножная	1920x720	1	2
3	Царга боковая	2000x180	2	3
4	Средник (с ногами)	2035x254	1	
5	Средник боковой	2035x70x55	2	
6	Основание кроватное гибкое Комфорт 2.1 арт.151.10.29 («Дюсон»)*	1990x1794	1	4

*Кроватное основание является отдельным изделием, которое вкладывается в каркас кровати.

Порядок сборки.

Для выполнения сборки требуется 2-3 человека.

Соедините спинку головную (1) с царгами боковыми (3). Для этого вставьте выступы стяжек кроватных часть 1, расположенных на царгах боковых (2) во все 3 прорези стяжек кроватных средней части, расположенных на спинке головной (1). (Рис.2,3).

Соедините спинку головную (1) со средниками (4) и (5). Для этого вставьте выступ стяжки кроватной угловой части (расположена на средниках (4) и (5)) в стяжку кроватную плоскую часть (расположена на спинке головной (1)) (Рис.4,5).



Рис.1



Рис.2

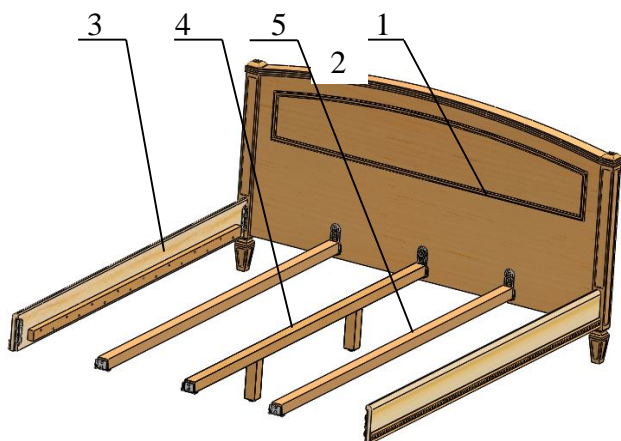

Рис.3



стяжка кроватьная
плоская часть

стяжка кроватьная
угловая часть

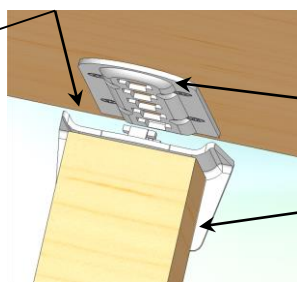
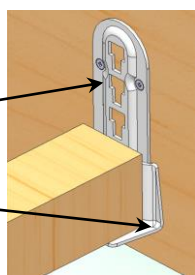
Рис.4

Рис.5

Соедините спинку ножную (2) с царгами боковыми (3) и средниками (4) и (5).

На ножках средника есть регулируемые опоры, при необходимости можно отрегулировать высоту.

Соберите основание кроватьное согласно прилагаемой к нему инструкции.

Вложите основание кроватьное в каркас кровати.

Для данной кровати рекомендуется использовать матрас размерами 2000х1800х200 мм.

Перед началом эксплуатации изделия обязательно ознакомьтесь с правилами по эксплуатации и ухода за мебелью. **При нарушении правил по эксплуатации и уходу за мебелью гарантийное обслуживание не производится.**