

Инструкция по сборке  
Цветочницы Юта 54-11  
Юта 54-12



## УВАЖАЕМЫЙ ПОКУПАТЕЛЬ!

Прежде чем начать сборку изделий, ВНИМАТЕЛЬНО ознакомьтесь с предложенной нами инструкцией.

Вы получили изделие в разобранном виде. Проверьте комплектность. Сборку производите на чистой ровной поверхности.

### Подготовка к сборке.

Определите расположение деталей в изделии, согласно позициям на схемах.

### Перечень деталей.

№	Наименование детали	Кол-во
1	Верх	1
2	Нога	4
3	Полка	1
4	Колесо поворотное	4
5	Шайба	4
6	Шпилька	4

### Порядок сборки.

Вверните вверх №1 шпильки №6 до упора. (Рис.1)

В шпильки №6 вверните ноги №2. (Рис.2)

На ноги установите полку №3 и закрепите ее поворотными колесами №4, подложив шайбу №5. (Рис.3)



Рис.1



Рис.2

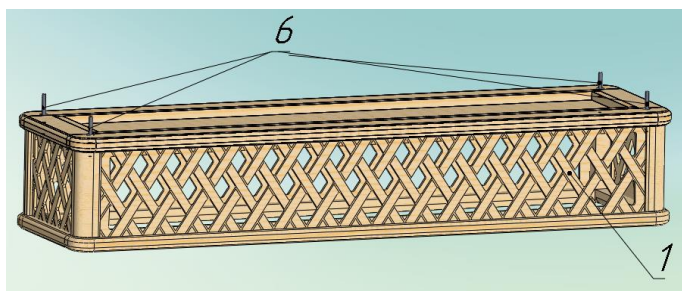

Рис.3

**УВАЖАЕМЫЙ ПОКУПАТЕЛЬ!**

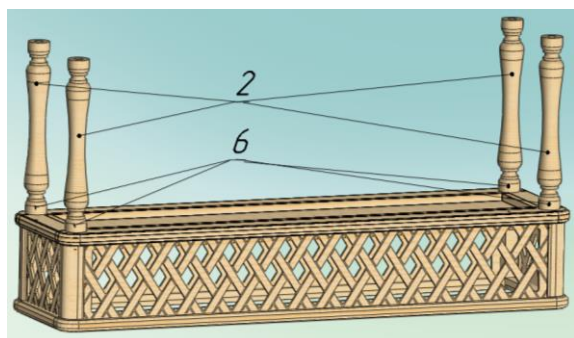
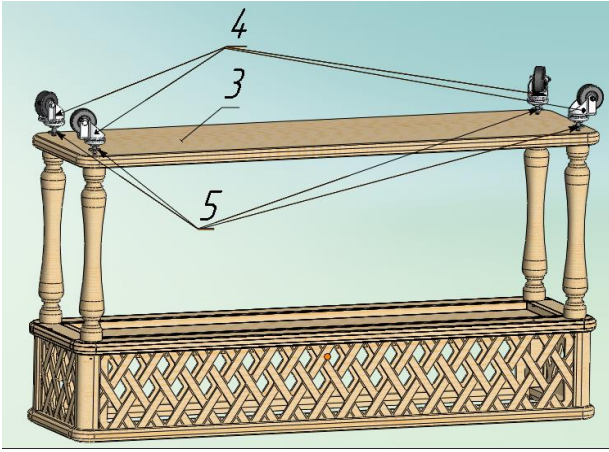
Перед началом эксплуатации изделия, обязательно ознакомьтесь с правилами по эксплуатации и уходу за мебелью.

**При нарушении правил по эксплуатации и уходу за мебелью гарантийное обслуживание не производится.**