

Инструкция по сборке СТОЛОВ ПИСЬМЕННЫХ

«Юта 65-11», «Юта 65-12»,
«Юта 65-21», «Юта 65-22»,
«Юта 65-31», «Юта 65-32»,
«Юта 65-41», «Юта 65-42»



Спецификация

№ п/п	Наименование	Количество
1	Столешница в сборе	1 шт.
2	Ноги передние (левая, правая)	2 шт.
3	Ноги задние	2 шт.
4	Сегментная часть 	4 шт.
5	Винт М8х60 	4 шт.
6	Винт М8х35 	4 шт.
7	Шкант 8х55 	4 шт.

Прежде чем начать сборку изделия, **ВНИМАТЕЛЬНО** ознакомьтесь с предложенной вам инструкцией. Вы получили изделие в разобранном виде. Проверьте комплектность согласно спецификации. Перетяжка резьбовых соединений и эксцентриков во время сборки может привести к появлению различного рода дефектов изделия. Во избежание появления дефектов, связанных с неквалифицированной сборкой, для сборки изделия рекомендуется привлечь профессиональных сборщиков мебели.

Сборка столов письменных

1. Осторожно распаковать столешницу в сборе (1), убрать ящики, перевернуть и установить на чистую, ровную поверхность – рис.1.
2. Осторожно распаковать ноги (2, 3) – рис.2 и фурнитуру.
3. Закрепить задние ноги (3) винтом (6) – рис.3.
4. Установить передние ноги (2) на шкантах (7) и закрепить винтом (5) через сегментную часть (4) – рис.4.
5. Перевернуть стол, установить ящики.

Внимание! Сборку и установку рекомендуется производить вдвоём, втроём.



Рис.1



Рис.2

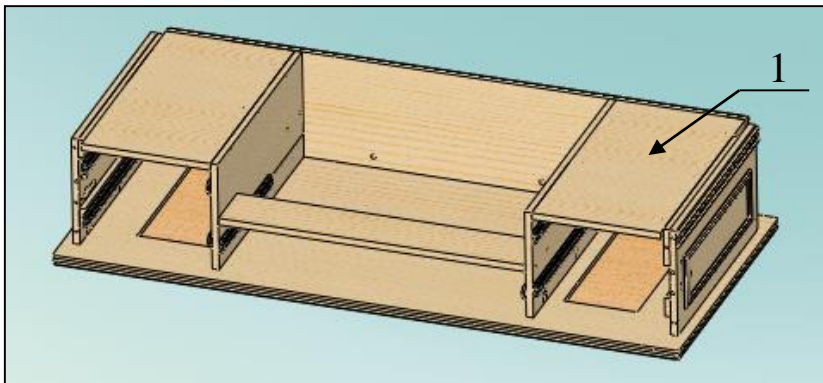

Рис.3

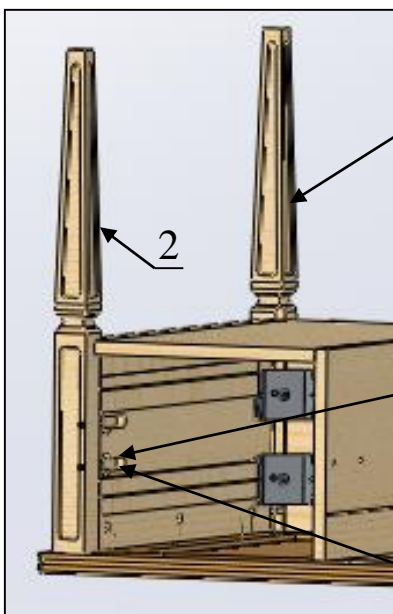

Рис.4

УВАЖАЕМЫЙ ПОКУПАТЕЛЬ!

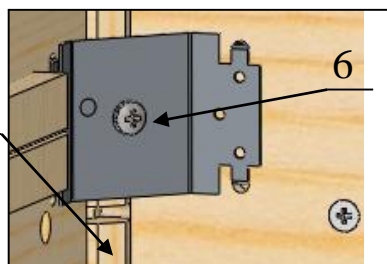
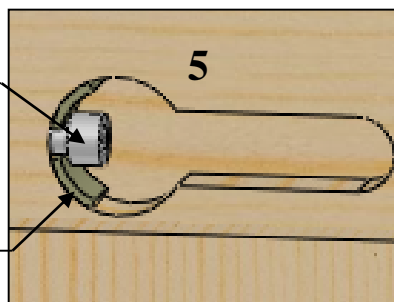
Перед началом эксплуатации изделия, обязательно ознакомьтесь с правилами по эксплуатации и уходу за мебелью.

При нарушении правил по эксплуатации и уходу за мебелью гарантийное обслуживание не производится.