

## АЛЪТ 114-21, АЛЪТ 114-31

В комплект столов входит столешница в сборе с подстольем, две ноги, восемь болтов М8х50, восемь шайб под болты, Г-образный ключ шестигранный 6х135.

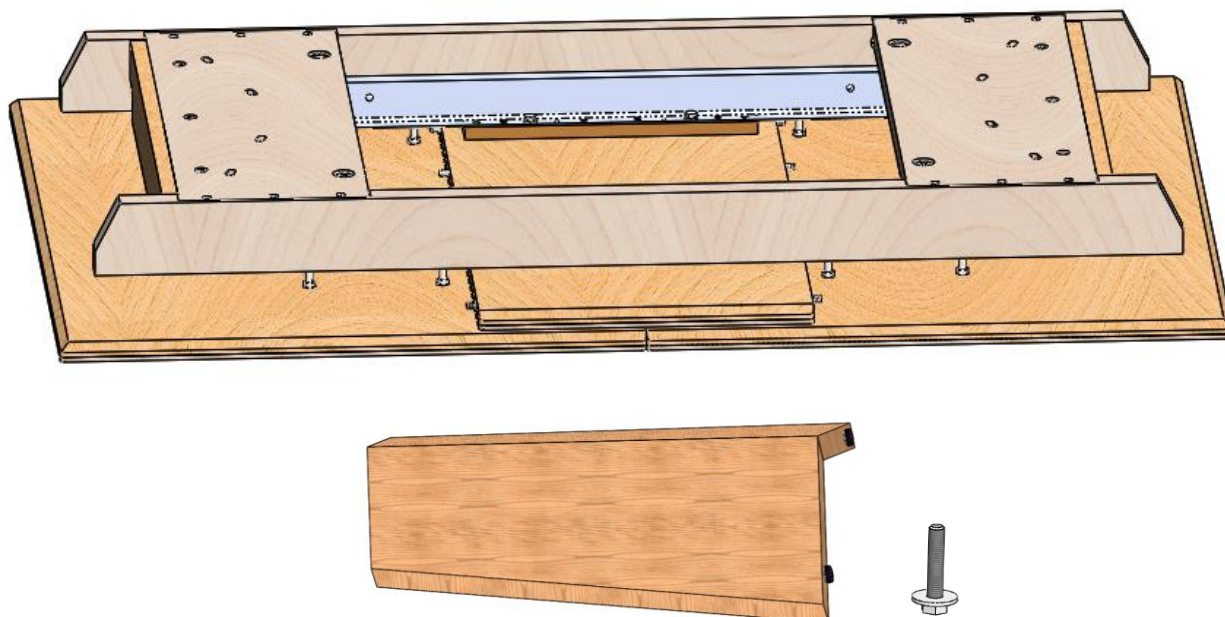

**ВНИМАНИЕ** Сборку стола рекомендуем выполнять вдвоем, а стол переворачивать втроем или вчетвером. Для сборки стола Вам понадобится Г-образный ключ шестигранный 6х135 (входит в комплект стола), гаечный ключ на 13 и крестообразная отвертка (не входят в комплект стола).

1. Осторожно освободить от упаковки столешницу в сборе с подстольем. Рекомендуем сборку проводить на мягкой и ровной поверхности, убедившись в отсутствии на ней предметов, которые могут привести к повреждению поверхностей стола.

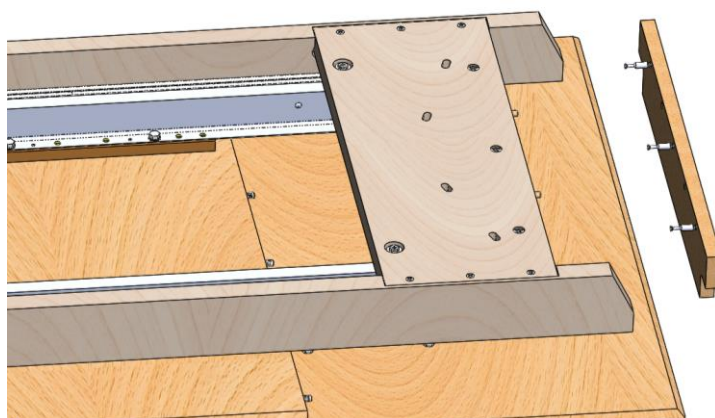

2. Для удобства сборки нужно снять поперечные царги. С помощью крестовой отвертки, поверните 6-ть эксцентриковых стяжек на  $90^{\circ}$  против часовой стрелки. Потяните поперечную царгу на себя и снимите с подстолья. Положите её так, чтобы не повредить лакокрасочное покрытие. Аналогично снимите вторую поперечную царгу.

3. Осторожно освободите от упаковки ноги. Приготовьте фурнитуру (на каждый из болтов М8х50 надеть по шайбе).

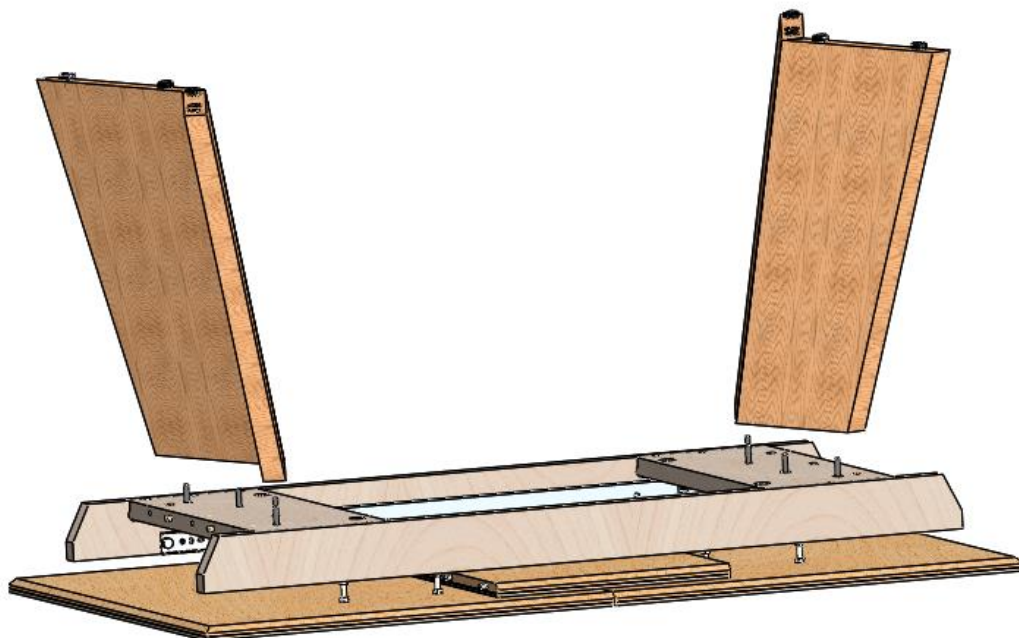

4. Взять ногу, расположить, как показано на рисунке, приложив к опоре стола. Поочередно наживить в футорки ноги 4 болта М8х50 с шайбами, предварительно продев их через отверстия в опоре стола.

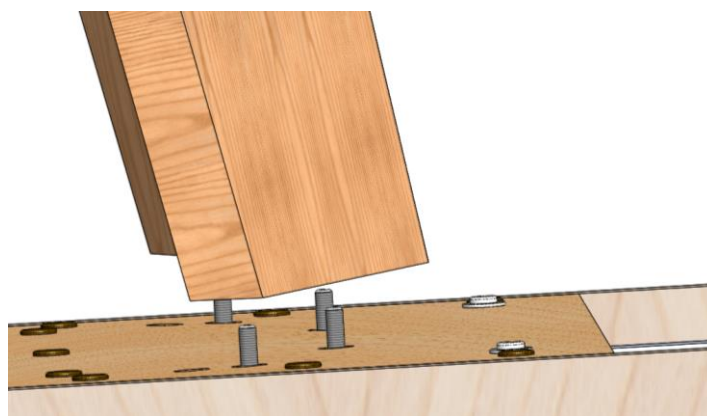

5. С помощью Г-образного ключа шестигранного 6х135 (входит в комплект стола), закрутите все четыре болта М8х50 до упора, соединив ногу с опорой стола. Аналогично первой ноге, закрепите вторую ногу.

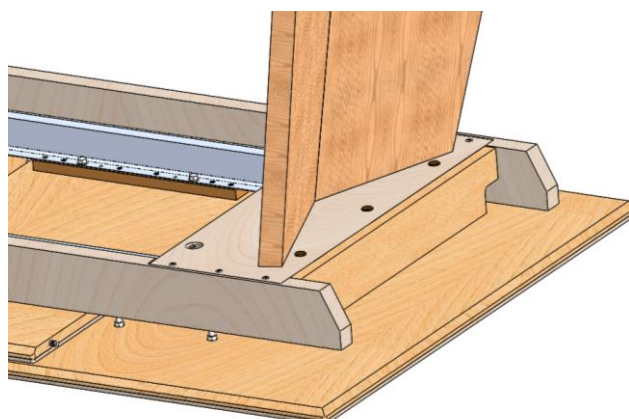

6. Установите поперечные царги на место и закрепите их, с помощью крестовой отвертки, повернув 6-ть эксцентриковых стяжек на  $90^{\circ}$  по часовой стрелке.



7. Переверните стол в сборе с ногами. **ВНИМАНИЕ.** Во избежание поломки стола или отдельных элементов стола - стол переворачивать втроем или вчетвером.



8. Выставьте горизонтальное положение столешницы с помощью регулируемых опор (внизу ножек стола).

Стол готов к эксплуатации.

## Трансформация столешницы.

В зависимости от положения замка фиксации (два замка на стол) на механизмах раздвижения: язычок вниз – фиксация положения столешниц, язычок параллельно столешницам – свободное движение столешниц.

Во избежание растяжения тросиков механизма раздвижения и, соответственно, ухудшения фиксации столешниц, запрещается пытаться тянуть (раздвинуть) стол при закрытых замках фиксации.

Трансформация стола возможна только после полной сборки стола.

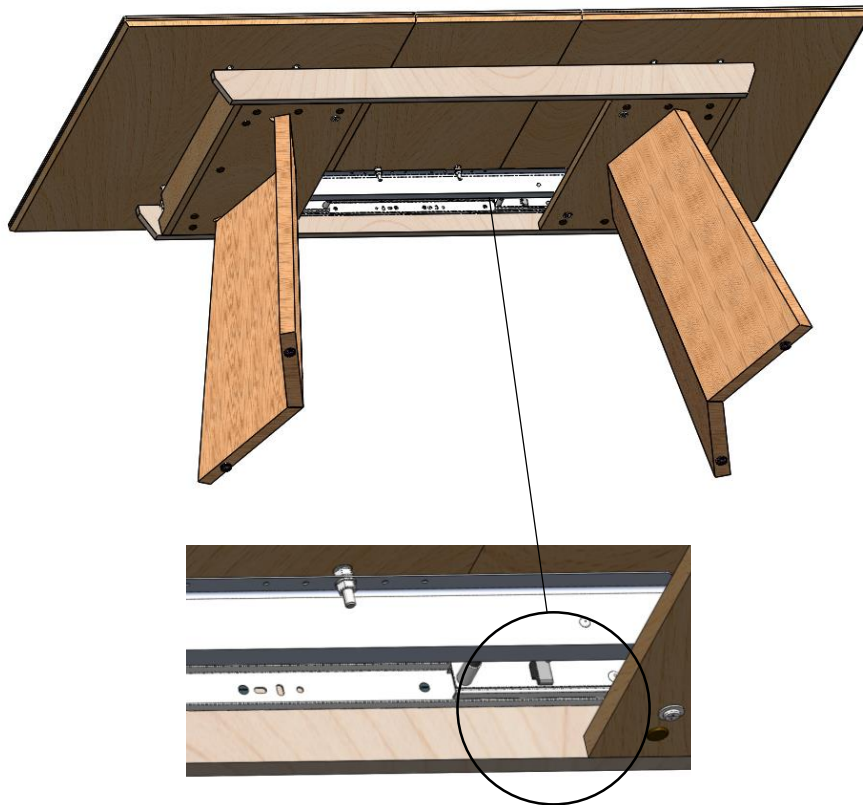

При необходимости извлечь вставку:

1. Открыть замки фиксации на механизмах раздвижения.
2. Встать у торца стола.
3. Плавно потянуть на себя за столешницу до упора (сколько позволяет механизм раздвижения), при этом вставка должна встать в рабочее положение (на один уровень со столешницами).
4. Плавно сдвинуть столешницу от себя до легкого касания со вставкой. Помните, что резкие и быстрые движения столешницы могут привести к повреждению поверхности вставки или столешницы.
5. Закрыть замки фиксации на механизмах раздвижения.

При необходимости убрать вставку:

1. Открыть замки фиксации на механизмах раздвижения.
2. Встать у торца стола.
3. Плавно потянуть на себя за столешницу до момента начала ухода вставки в парковочное положение (вниз).
4. Как только вставка пойдёт вниз, плавно сдвинуть столешницу от себя до легкого касания со второй столешницей. Помните, что резкие и быстрые движения столешницы могут привести к повреждению поверхности столешниц.
5. Закрыть замки фиксации на механизмах раздвижения.