

АЛЫТ 114-22, АЛЫТ 114-32

В комплект столов входит столешница в сборе с подстольем, четыре ноги, проножка, четыре болта М8х50, 12 болтов М8х30, четыре увеличенных и двенадцать обычных шайб под болты, двенадцать гроверных шайб, два кольца с шестью отверстиями и две заглушки под кольца.

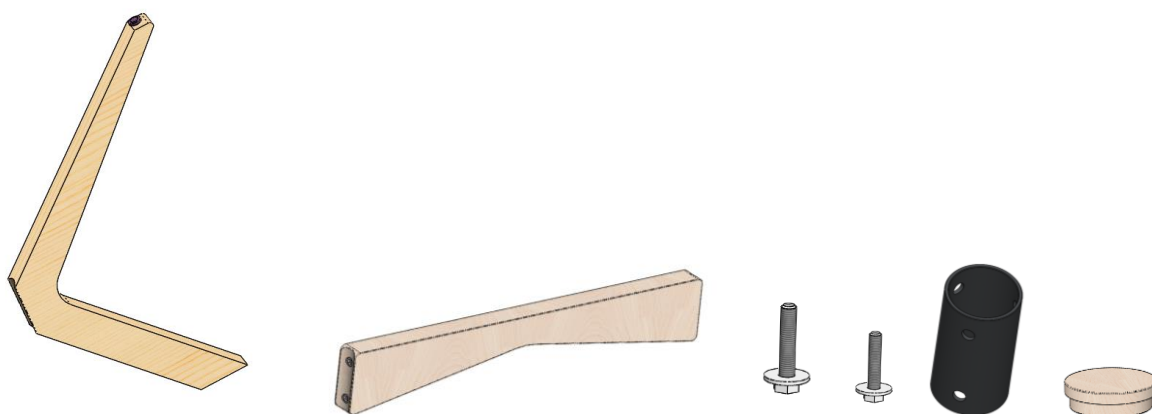
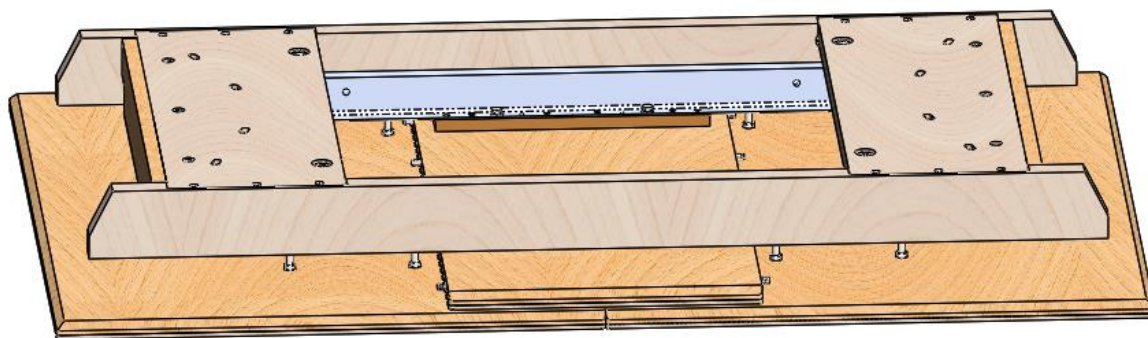

ВНИМАНИЕ Сборку стола рекомендуем выполнять вдвоем, а стол переворачивать втроем или вчетвером. Для сборки стола Вам понадобится Г-образный ключ шестигранный 6х135 (входит в комплект стола), гаечный ключ на 13 и крестообразная отвертка (не входят в комплект стола).

1. Осторожно освободить от упаковки столешницу в сборе с подстольем. Рекомендуем сборку проводить на мягкой и ровной поверхности, убедившись в отсутствии на ней предметов, которые могут привести к повреждению поверхностей стола.

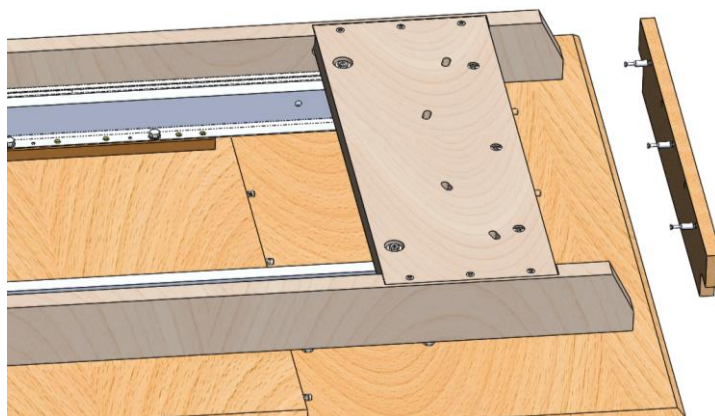

2. Для удобства сборки нужно снять поперечные царги. С помощью крестовой отвертки, поверните 6-ть эксцентриковых стяжек на 90° против часовой стрелки. Потяните поперечную царгу на себя и снимите с подстоля. Положите её так, чтобы не повредить лакокрасочное покрытие. Аналогично снимите вторую поперечную царгу.

3. Осторожно освободить от упаковки ноги, проножку, кольцо с 6-ю отверстиями, заглушки. Приготовить фурнитуру (на каждый болт M8x50 надеть по увеличенной шайбе, на каждый болт M8x30 надеть по гроверной и по простой шайбе).

4. Взять кольцо с шестью отверстиями, в два отверстия продеть два болта M8x30 с шайбами (гроверной и обычной) и соединить с ногой. Завернуть болты рукой, без использования гаечного ключа.

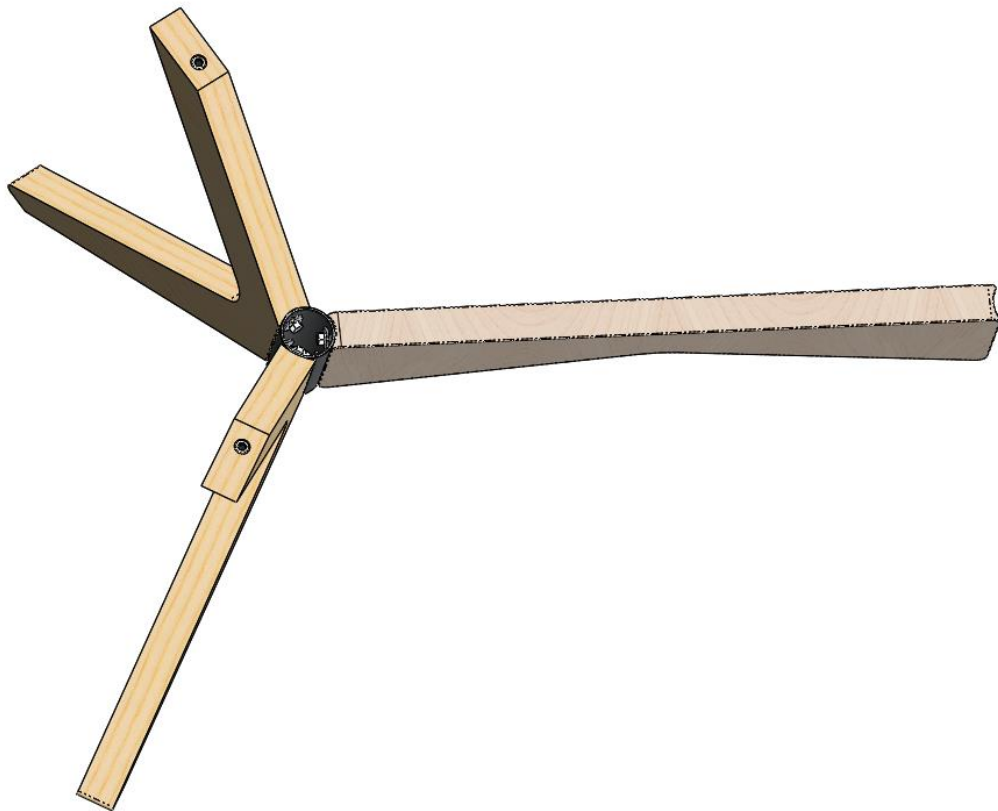
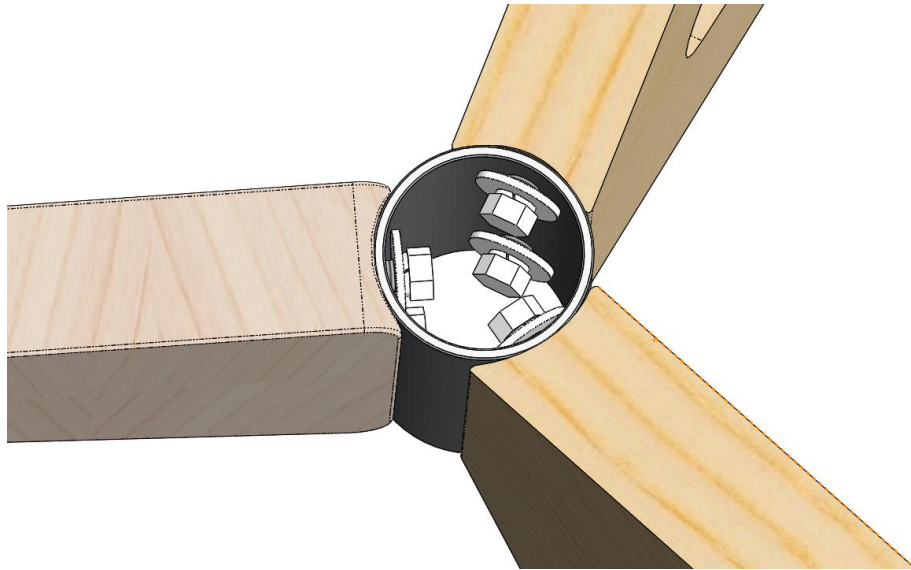

5. Действуя аналогично пункту 4 присоединить к кольцу вторую ногу и проножку.



6. Взять второе кольцо с шестью отверстиями и действуя аналогично пунктам 3 и 4 присоединить ко второму кольцу проножку и две ноги как показано на рисунках.

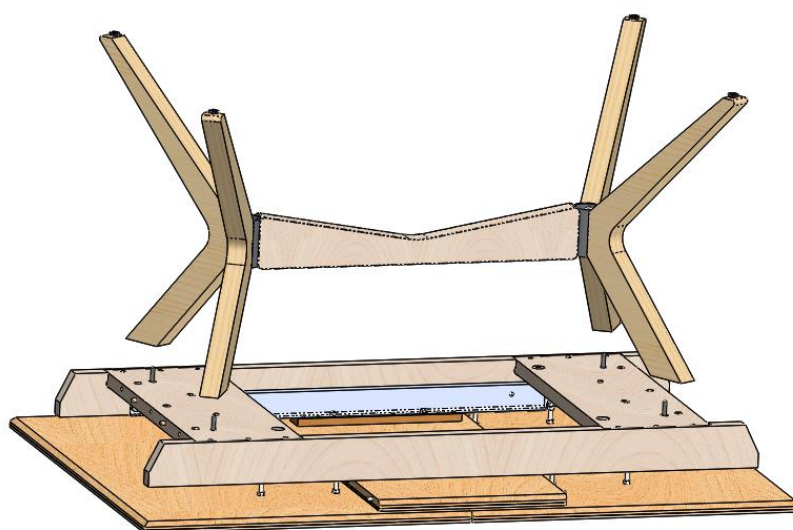

7. Собранный конструкцию (проножку в сборе с ногами) установить на столешницу в сборе с подстольем, как показано на рисунке, совместив отверстия в ногах с отверстиями в опорах. Поочередно наживить в футорки ног четыре болта М8х50 с увеличенными шайбами, предварительно продев их через отверстия в опоре стола.

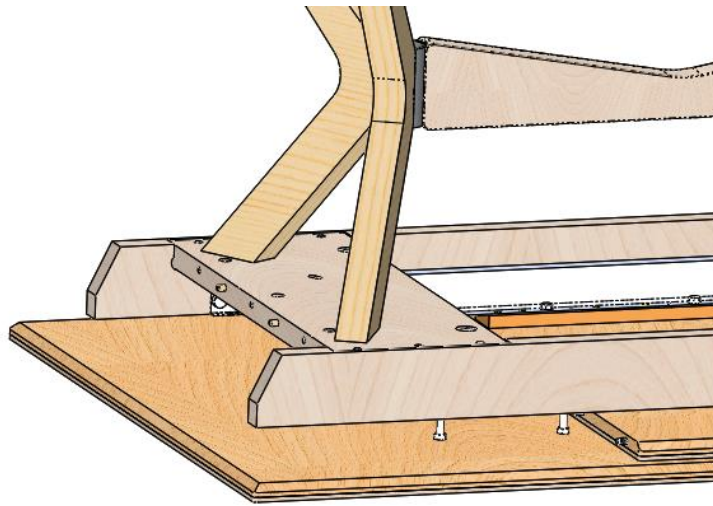

8. С помощью Г-образного ключа шестигранного 6x135 (входит в комплект стола), закрутите все четыре болта М8х50 до упора, соединив ноги в сборе с проножкой со столешницей в сборе с подстольем.

9. Протяните, с помощью гаечного ключа на 13, все болты М8х30 в металлических кольцах до упора.

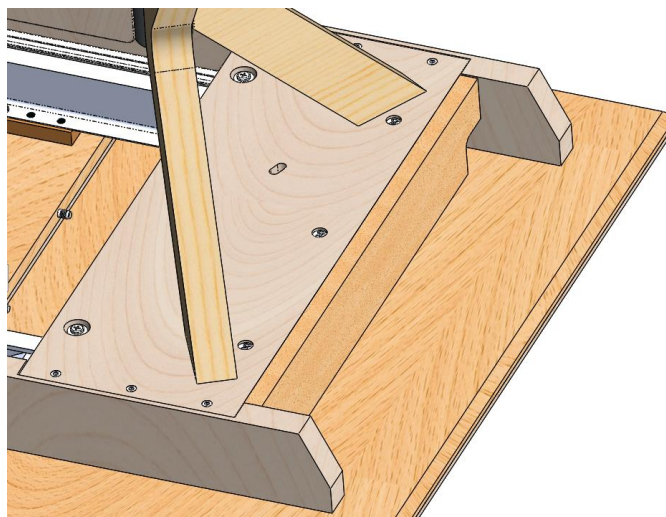

10. Установите поперечные царги на место и закрепите их, с помощью крестовой отвертки, повернув 6-ть эксцентриковых стяжек на 90° по часовой стрелке.

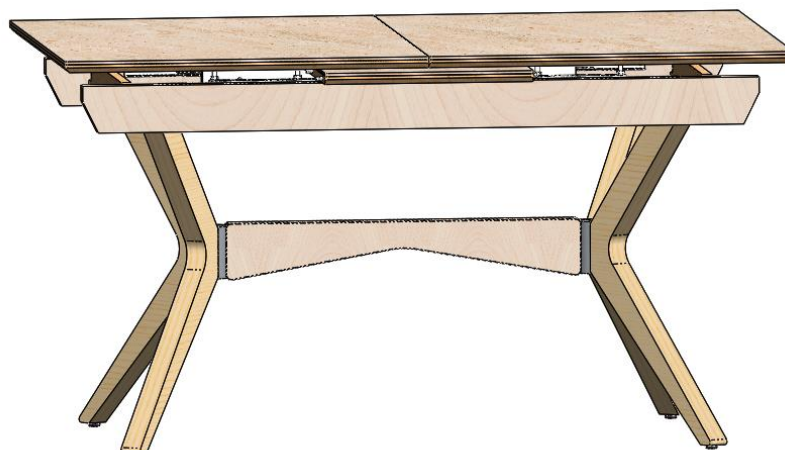

11. Переверните стол в сборе с ногами. **ВНИМАНИЕ.** Во избежание поломки стола или отдельных элементов стола - стол переворачивать втроем или вчетвером.



12. Выставьте горизонтальное положение столешницы с помощью регулируемых опор (внизу ножек стола).

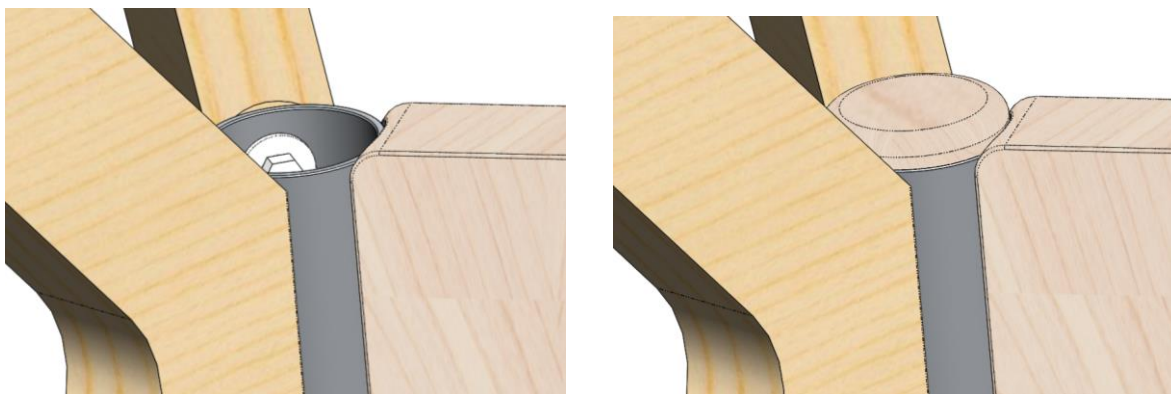

13. Вложите в каждое кольцо по заглушке.

Стол готов к эксплуатации.

Трансформация столешницы.

В зависимости от положения замка фиксации (два замка на стол) на механизмах раздвижения: язычок вниз – фиксация положения столешниц, язычок параллельно столешницам – свободное движение столешниц.

Во избежание растяжения тросиков механизма раздвижения и, соответственно, ухудшения фиксации столешниц, запрещается пытаться тянуть (раздвинуть) стол при закрытых замках фиксации.

Трансформация стола возможна только после полной сборки стола.



При необходимости извлечь вставку:

1. Открыть замки фиксации на механизмах раздвижения.
2. Встать у торца стола.
3. Плавно потянуть на себя за столешницу до упора (сколько позволяет механизм раздвижения), при этом вставка должна встать в рабочее положение (на один уровень со столешницами).
4. Плавно сдвинуть столешницу от себя до легкого касания со вставкой. Помните, что резкие и быстрые движения столешницы могут привести к повреждению поверхности вставки или столешницы.
5. Закрыть замки фиксации на механизмах раздвижения.

При необходимости убрать вставку:

1. Открыть замки фиксации на механизмах раздвижения.
2. Встать у торца стола.
3. Плавно потянуть на себя за столешницу до момента начала ухода вставки в парковочное положение (вниз).
4. Как только вставка пойдёт вниз, плавно сдвинуть столешницу от себя до легкого касания со второй столешницей. Помните, что резкие и быстрые движения столешницы могут привести к повреждению поверхности столешниц.
5. Закрыть замки фиксации на механизмах раздвижения.