

# Инструкция по сборке

## Стол Альт 108-12

108-22, 108-32, 113-22, 113-32

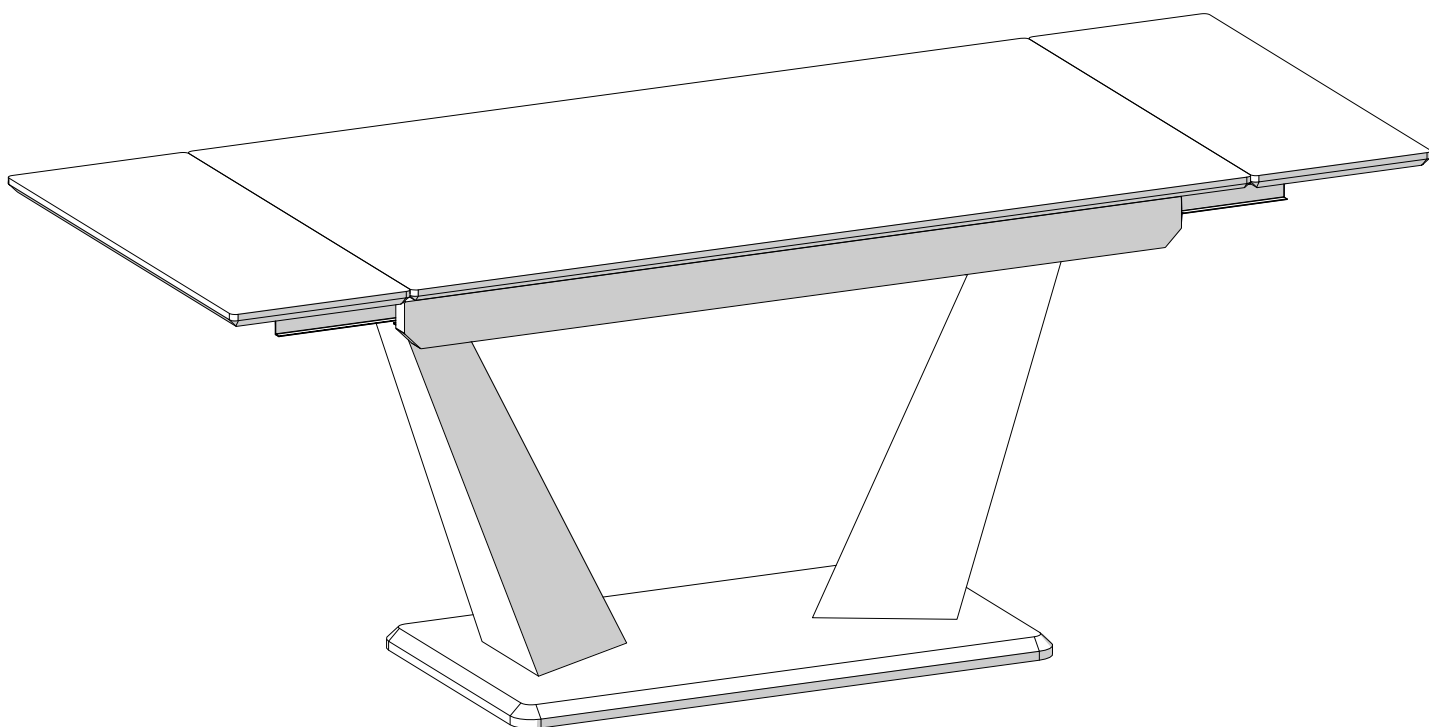
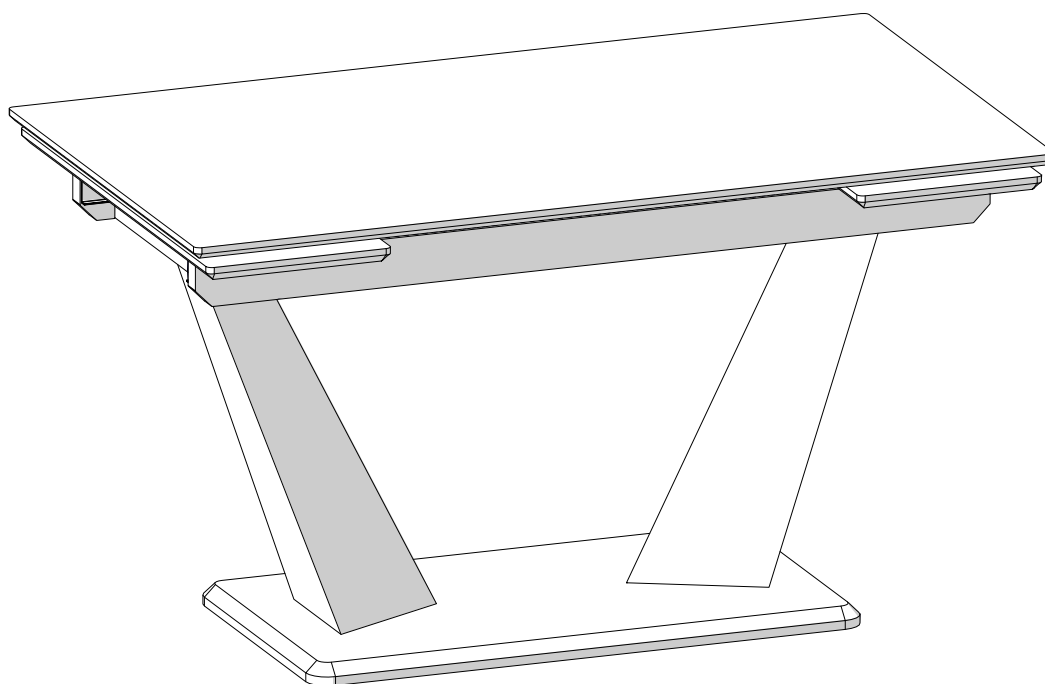

# Спецификация

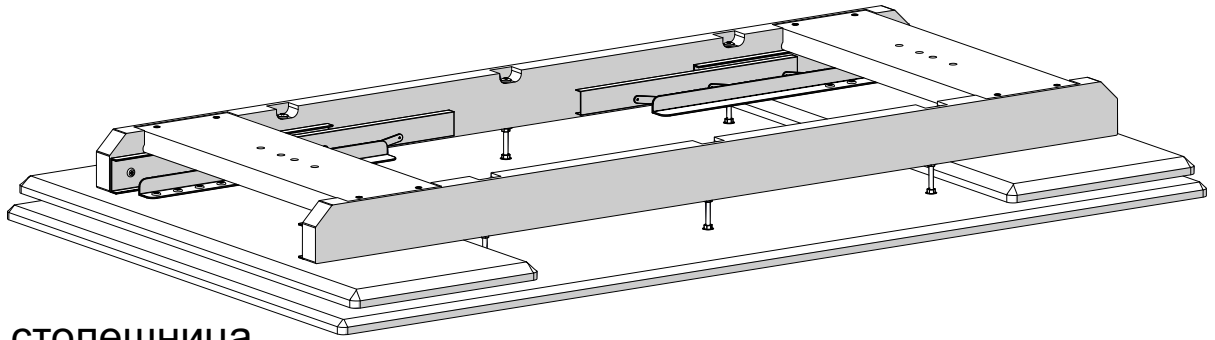

1 столешница

2 нога (2шт.)

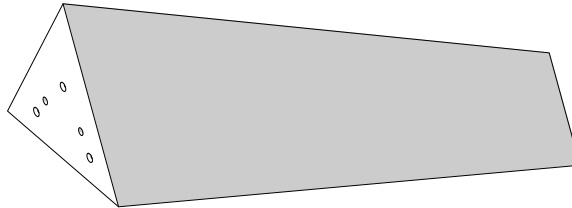

3 основание

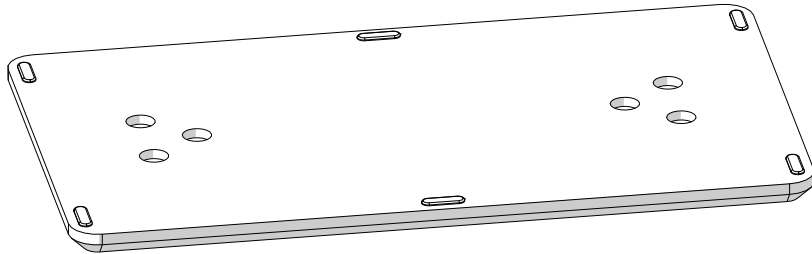

4 шуруп 8x100  
(8шт.)

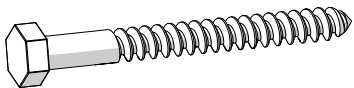

5 шайба (8шт.)

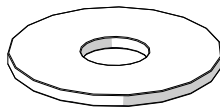

6 ключ шестигранный

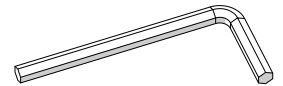

7 пружина (4шт.)  
запасная или дополнительная для механизмов  
торцевого подъема вставки в случае  
растяжения основной со временем

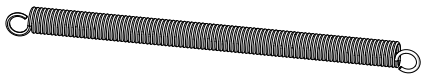

Для сборки необходимо:

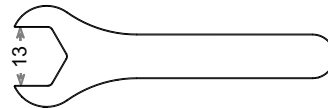

Ключ на 13мм

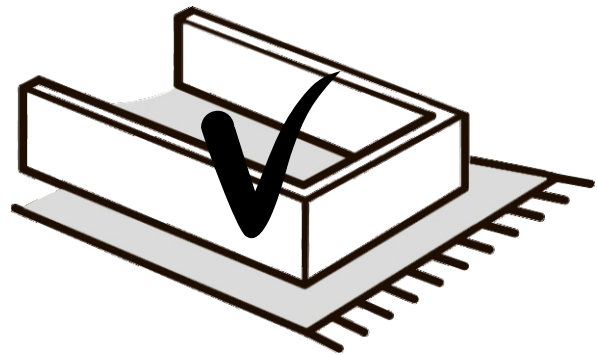
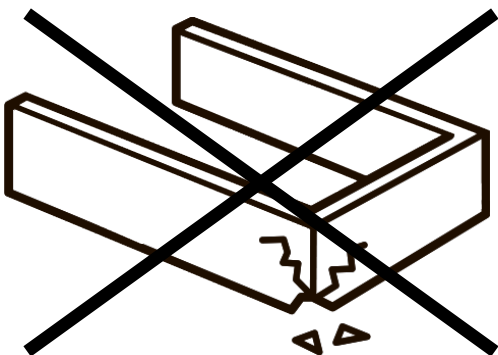

1

С помощью шестигранного ключа (поз.6) отвернуть 8 конфирматов, фиксирующих опорные бруски подстоля столешницы (поз.1), аккуратно сложив их рядом, т.к. затем нужно будет завернуть их обратно.

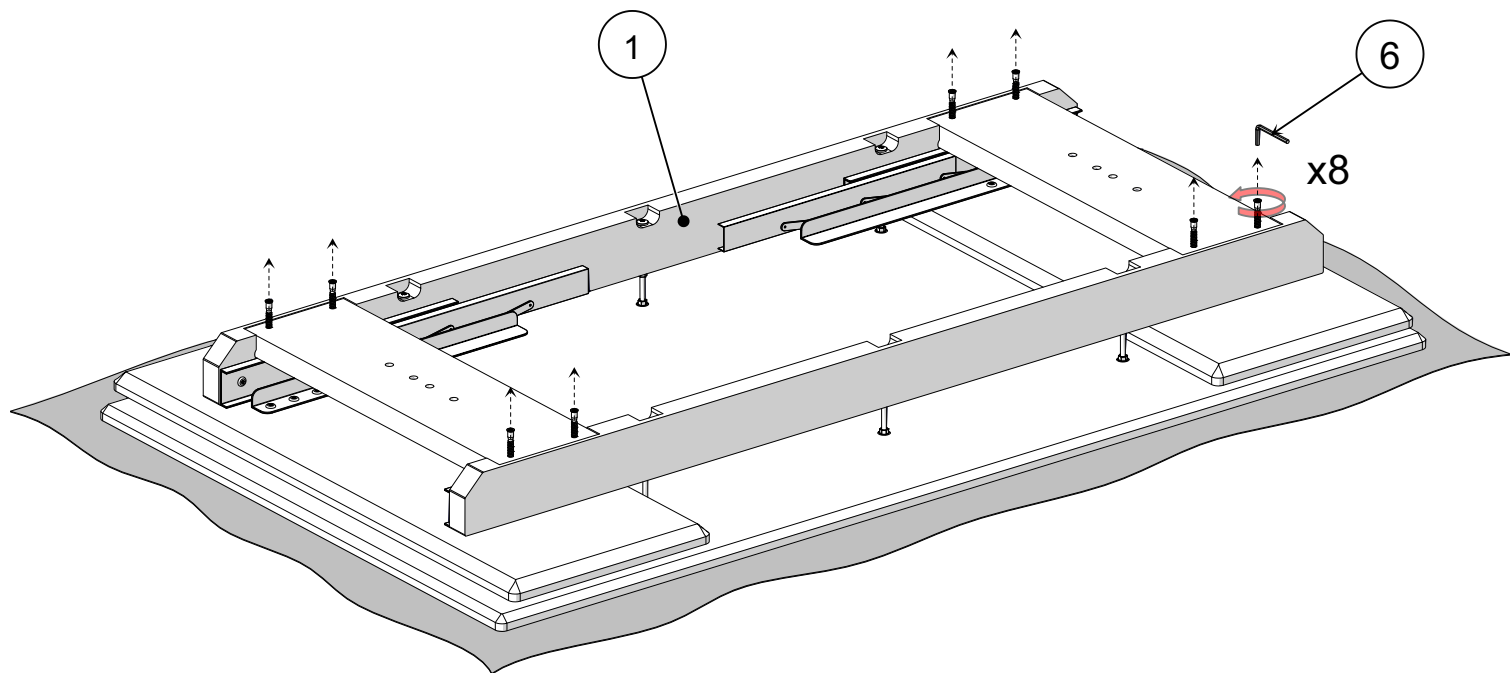

2

Достать опорные бруски из пазов боковин подстоля.

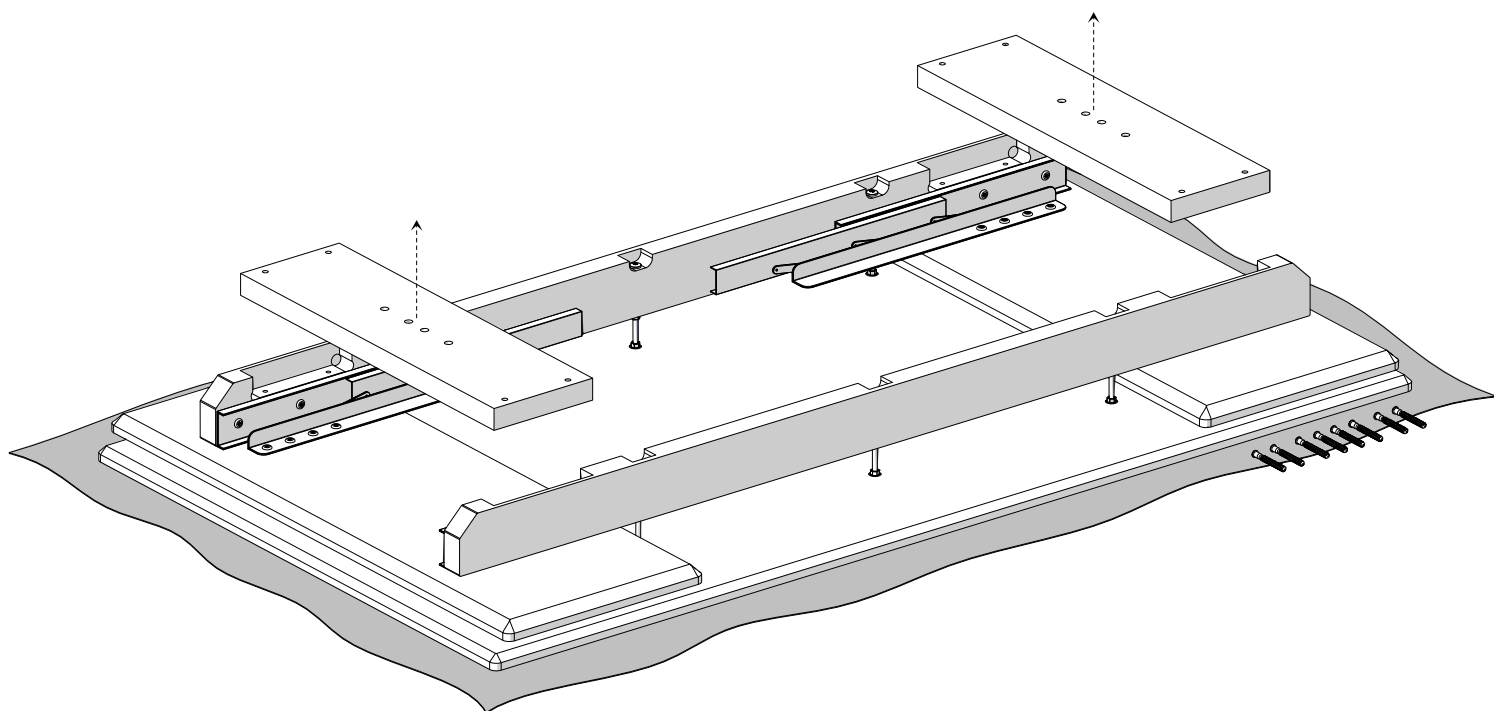

3

Установить извлеченные из подстоля опорные бруски на ноги (поз.2), закрепив их 4 шурупами 8x100 (поз.4) через 4 шайбы Ø8 мм (поз.5) с помощью гаечного ключа 13мм (по 2 шурупа и 2 шайбы на каждый сборочный узел).

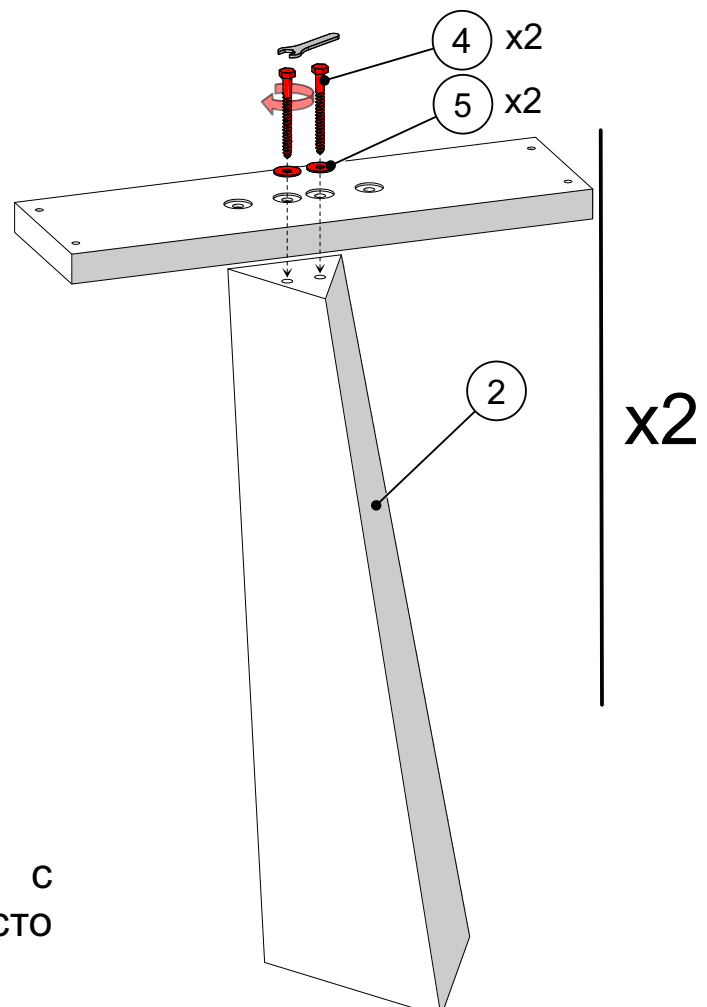

4

Верните опорные бруски с закрепленными ногами на место в пазы боковин подстоля.

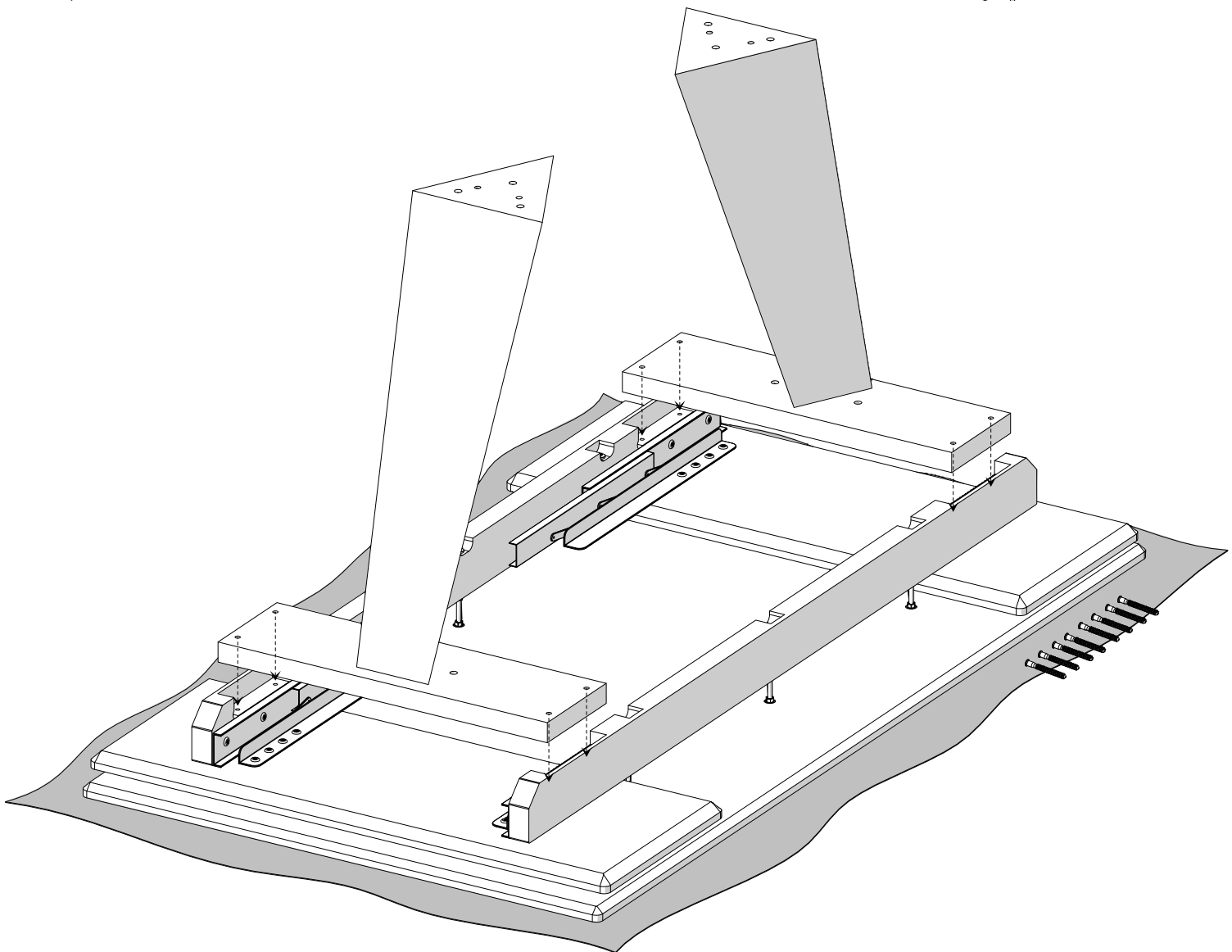

5

Закрепите опорные бруски 8 конфирматами, выкрученными ранее, с помощью шестигранного ключа (поз.6)

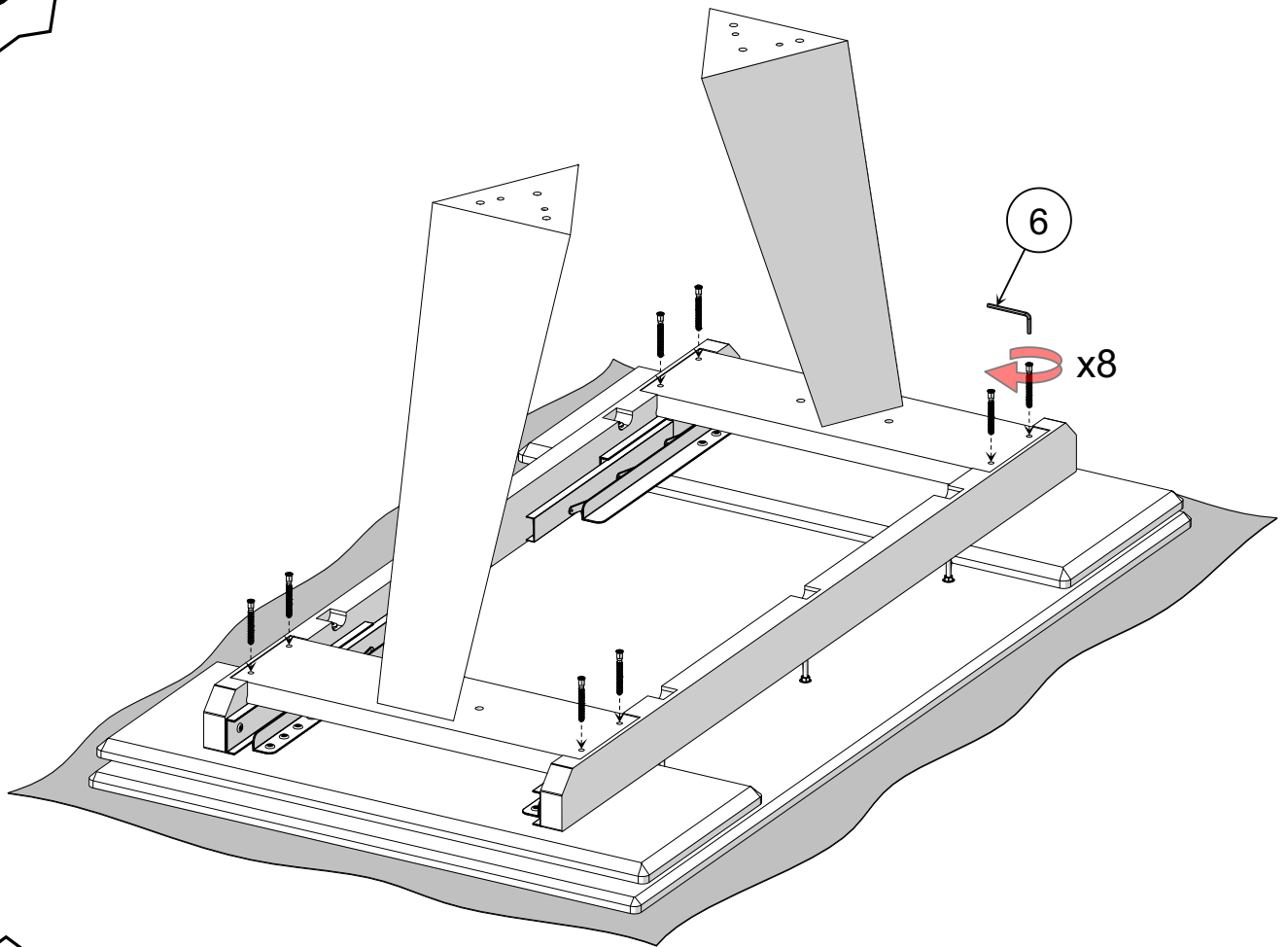

6

Установите основание на ноги и закрепите его 4 шурупами 8x100 через 4 шайбы Ø8 мм с помощью гаечного ключа 13мм.

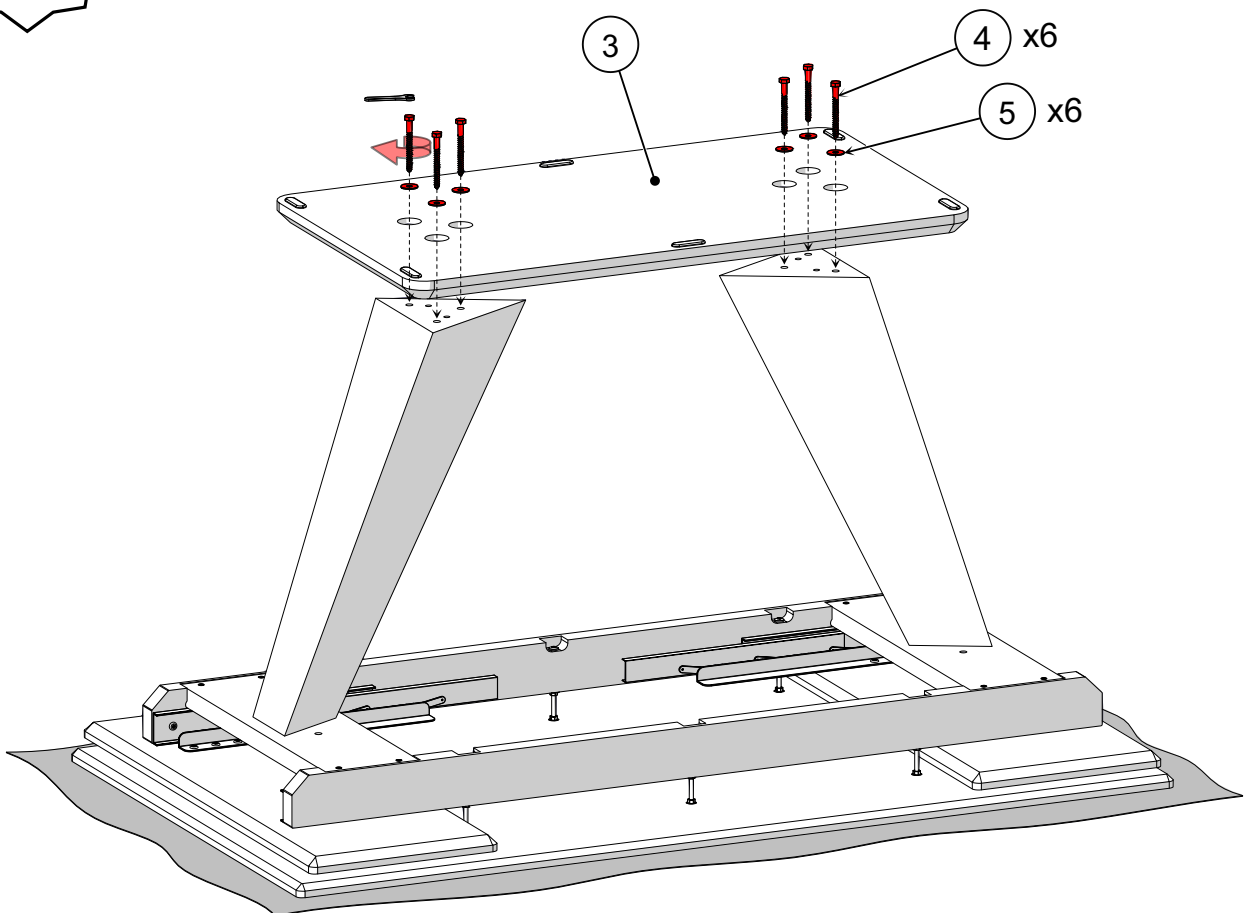

7

Позовите помощника(-ов) и аккуратно переверните стол и установите на место, где он будет эксплуатироваться.

**ПЕРЕВОРАЧИВАТЬ СТОЛ ОДНОМУ ЗАПРЕЩЕНО!**

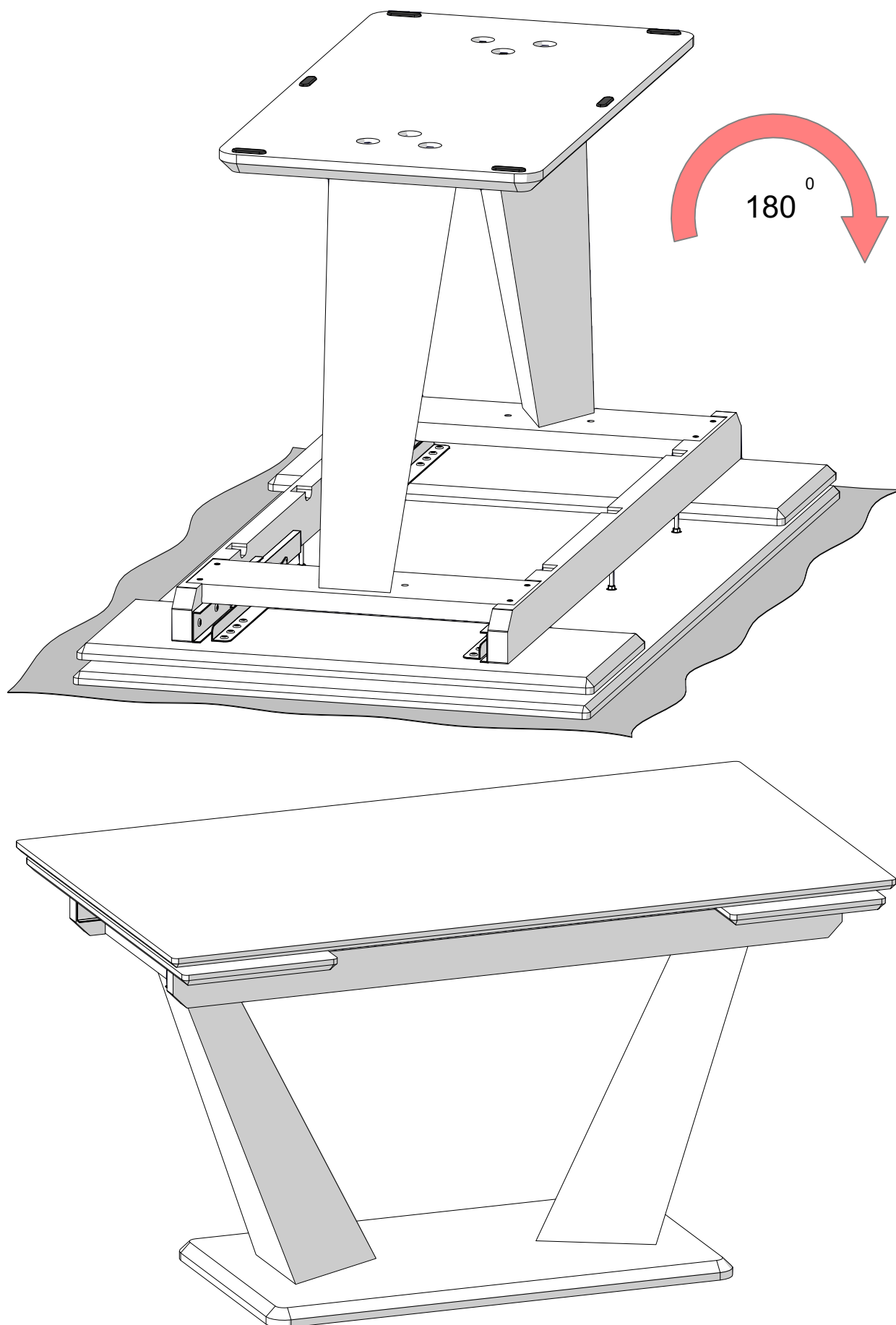

Для увеличения размера столешницы необходимо использовать торцевые подъемные вставки (следуйте дальнейшей инструкции).

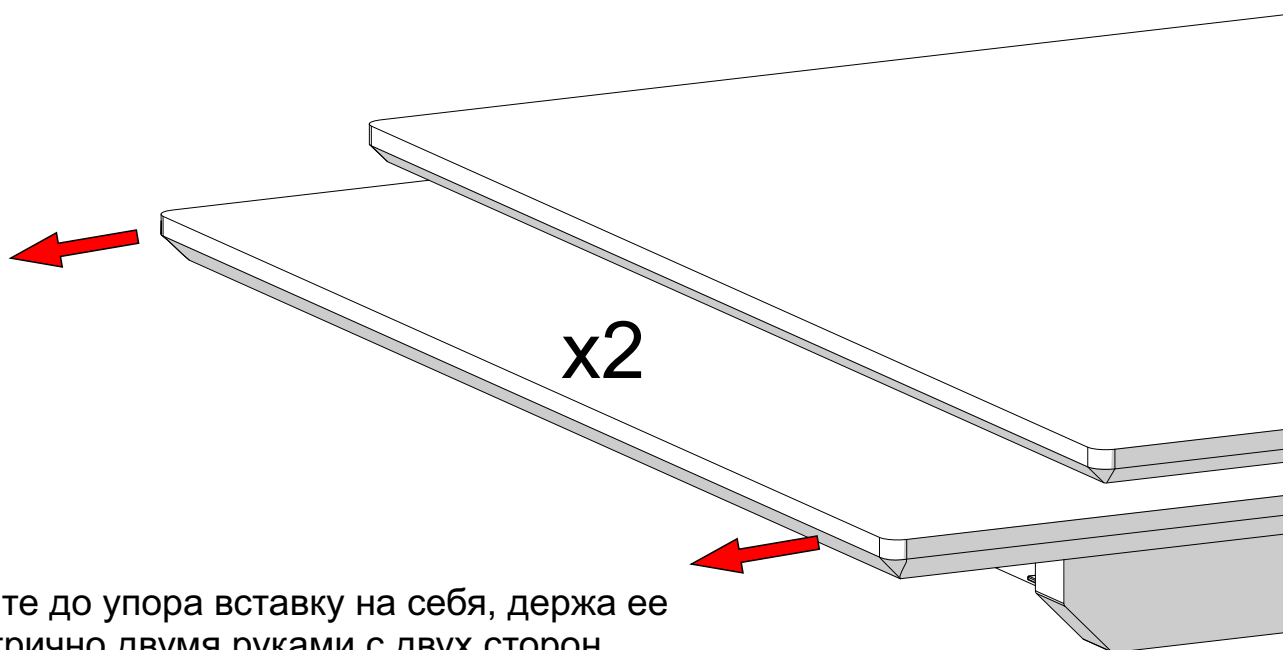

Потяните до упора вставку на себя, держа ее симметрично двумя руками с двух сторон.

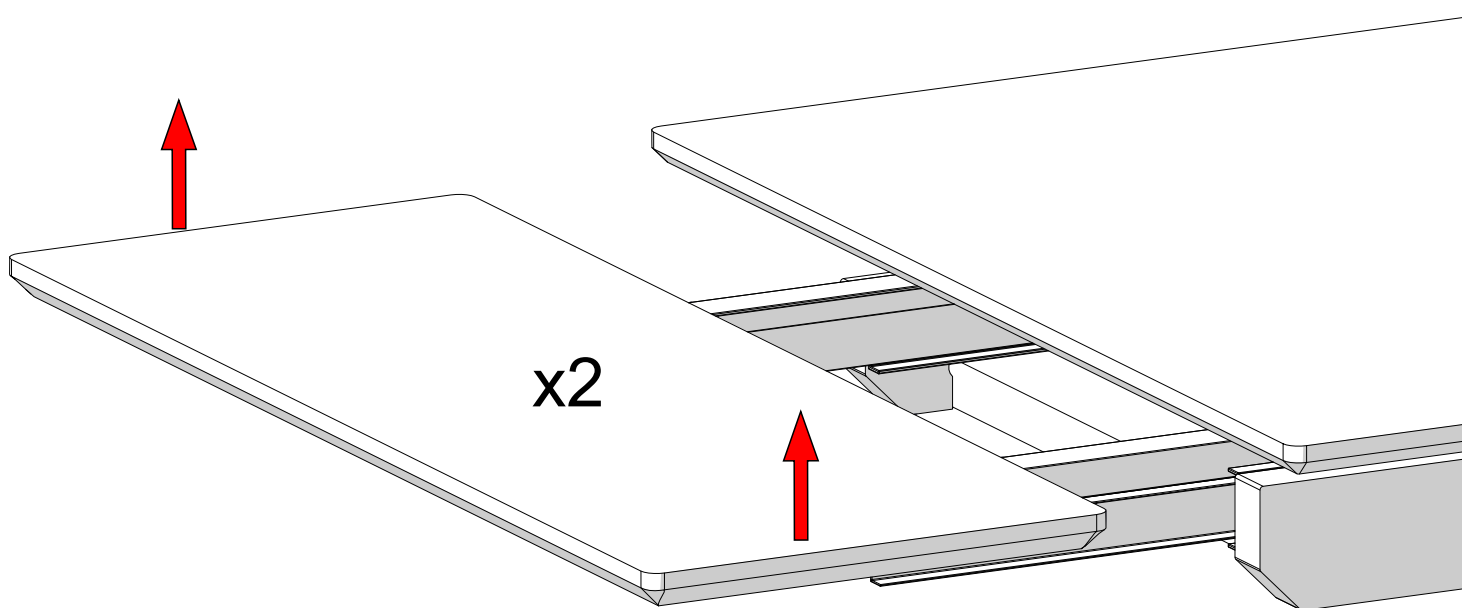

Не отпуская вставку, подтяните ее вверх одновременно обеими руками. Механизмы поднимут вставку автоматически (если подтягивать вставку не одновременно обеими руками, то возникнет перекося, и вставка займет неправильное положение).

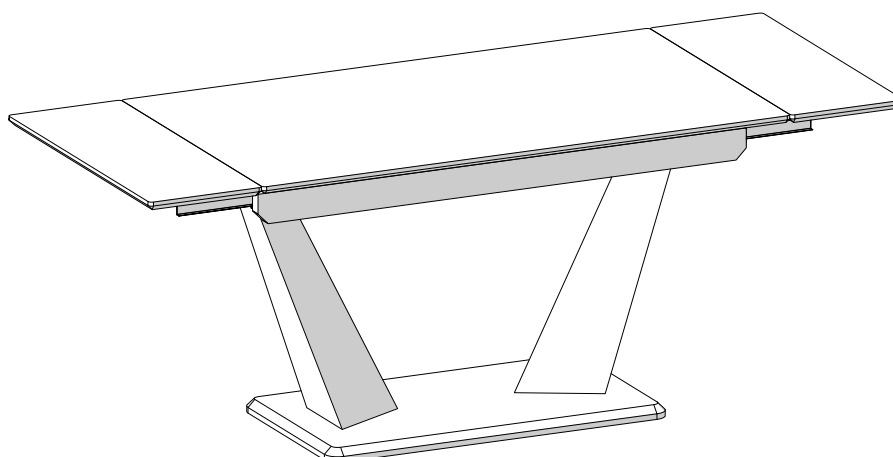

Для того, чтобы сложить стол, нужно потянуть вставку на себя, держа ее симметрично двумя руками с двух сторон.

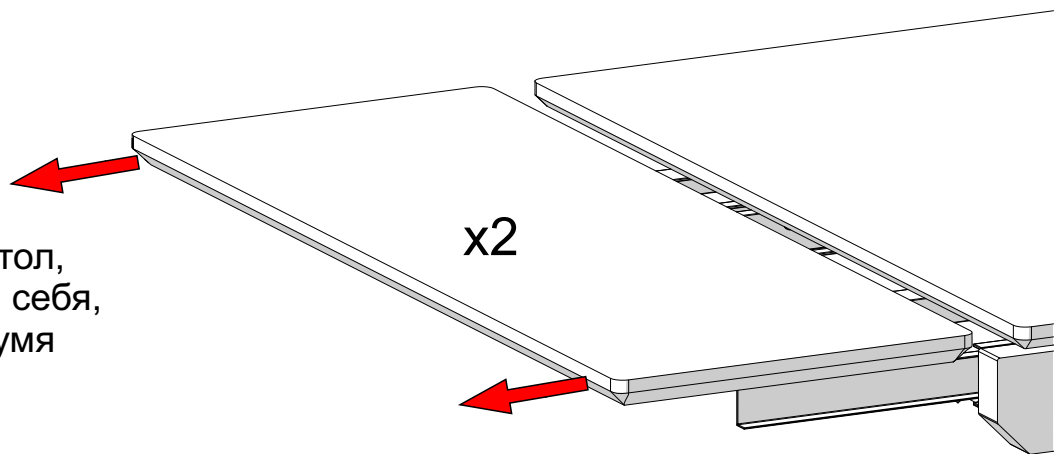

Механизм плавно опустит вставку в нижнее положение.

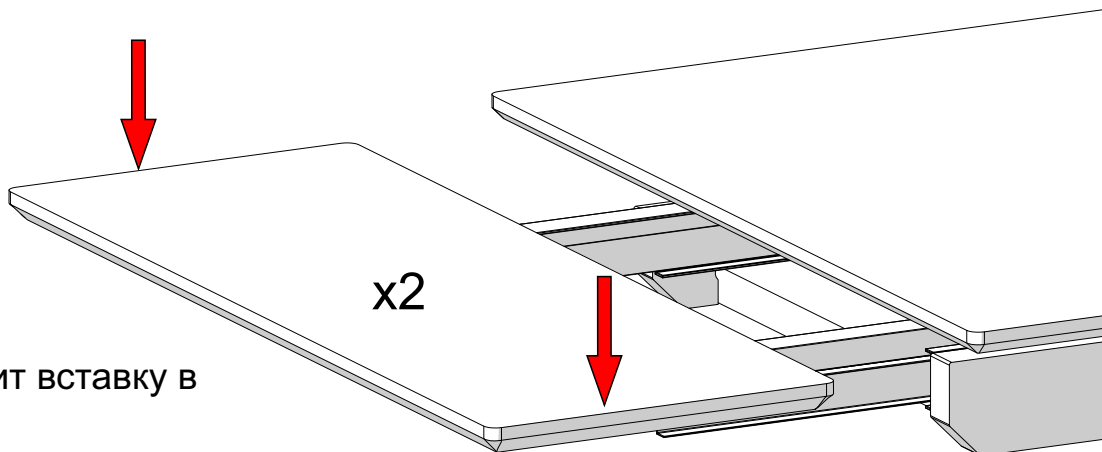

Задвинуть вставку под столешницу.

