

Инструкция по сборке

СТОЛЫ ОБЕДЕННЫЕ

«АЛЪТ 108-14», «АЛЪТ 108-14W», «АЛЪТ 108-14S»

«АЛЪТ 108-24», «АЛЪТ 108-24W», «АЛЪТ 108-24S»

«АЛЪТ 108-34», «АЛЪТ 108-34W», «АЛЪТ 108-34S»

«АЛЪТ 113-24», «АЛЪТ 113-24W», «АЛЪТ 113-24S»

«АЛЪТ 113-34», «АЛЪТ 113-34W», «АЛЪТ 113-34S»

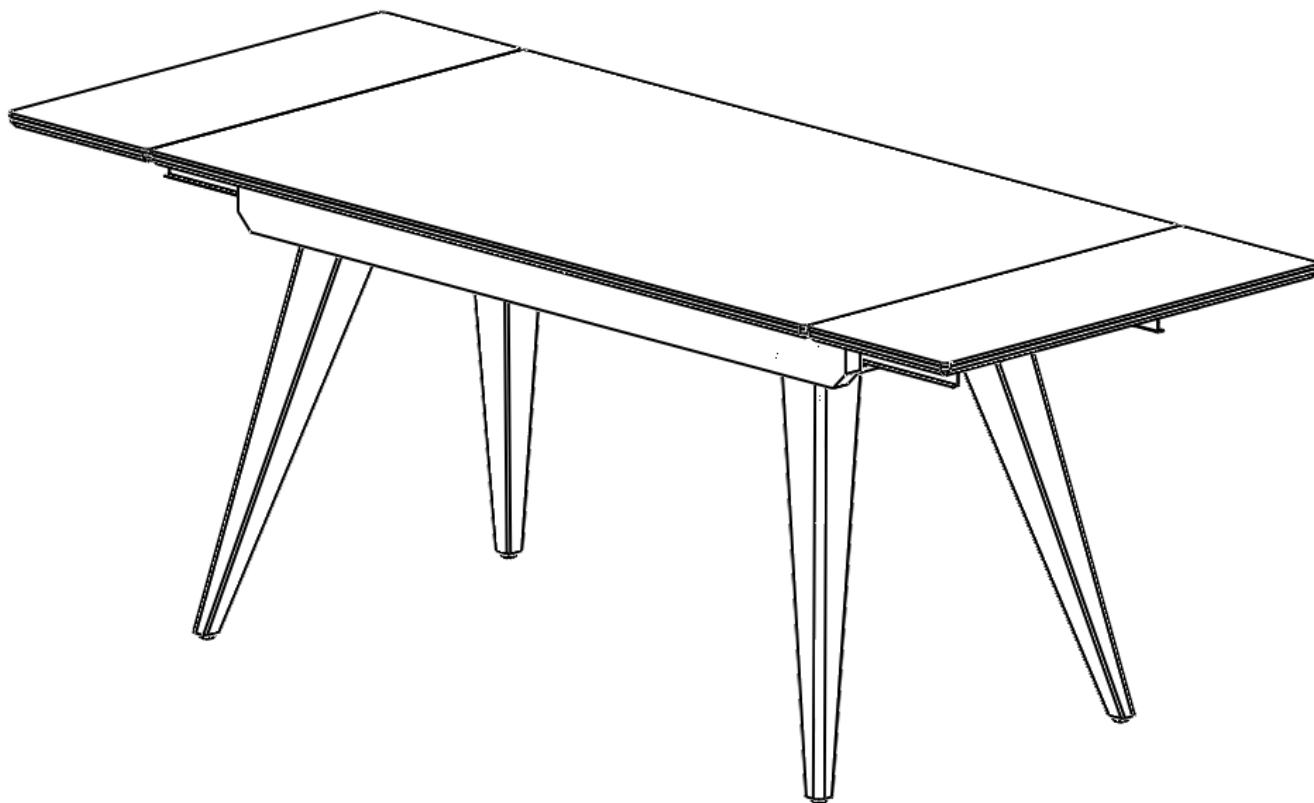

Предприятие изготовитель: ООО «Юта»
Россия, Нижегородская область, г.Заволжье

УВАЖАЕМЫЙ ПОКУПАТЕЛЬ!

Прежде чем начать сборку изделий, **ВНИМАТЕЛЬНО** ознакомьтесь с предложенной нами инструкцией.

Вы получили изделие в полусобранном виде. Проверьте комплектность фурнитуры и разберите ее по назначению.





ПОДГОТОВКА К СБОРКЕ

1. Определите расположение деталей в изделии, согласно позициям на схемах.
2. Подготовьте необходимый инструмент для монтажных работ (ключ рожковый 13мм).

Перечень деталей

№	Наименование детали	Габаритные размеры					Кол-во
		«АЛЬТ 108-14W», «АЛЬТ 108-14S», «АЛЬТ 108-14»	«АЛЬТ 108-24W», «АЛЬТ 108-24S», «АЛЬТ 108-24»	«АЛЬТ 108-34W», «АЛЬТ 108-34S», «АЛЬТ 108-34»	«АЛЬТ 113-24W», «АЛЬТ 113-24S», «АЛЬТ 113-24»	«АЛЬТ 113-34W», «АЛЬТ 113-34S», «АЛЬТ 113-34»	
1	Столешница с подстольем в сложенном виде	1200x800	1400x800	1600x800	1400x900	1600x900	1
2	Нога	641x90	641x90	641x90	641x90	641x90	4

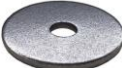
Фурнитура

	Наименование детали	Кол-во
	Регулируемая ножка	4
	Гайка М8	12
	Шайба 8 увеличенная	12
	Пружина (запасная или дополнительная для механизмов торцевого подъема вставки в случае растяжения основной со временем)	4

Порядок сборки.

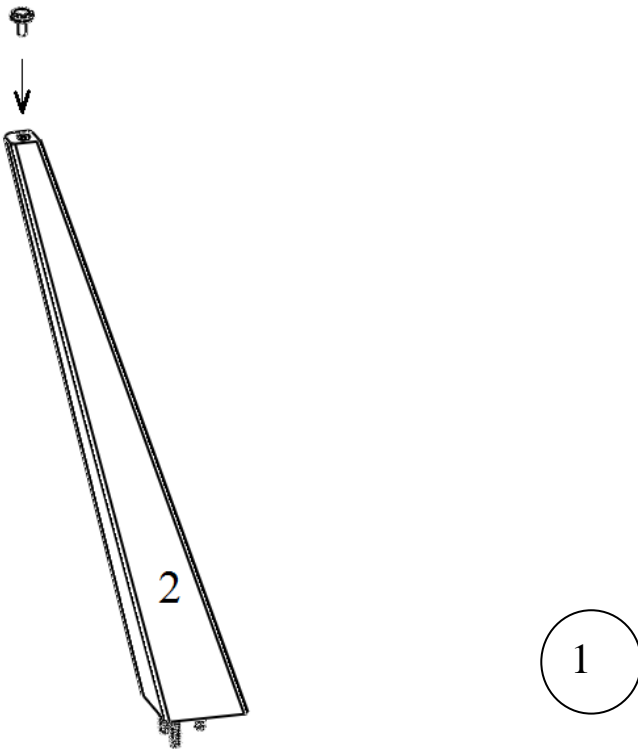

Осторожно распакуйте ноги (детали №2). В детали №2 вкрутите регулируемую ножку как показано на рис. 1.

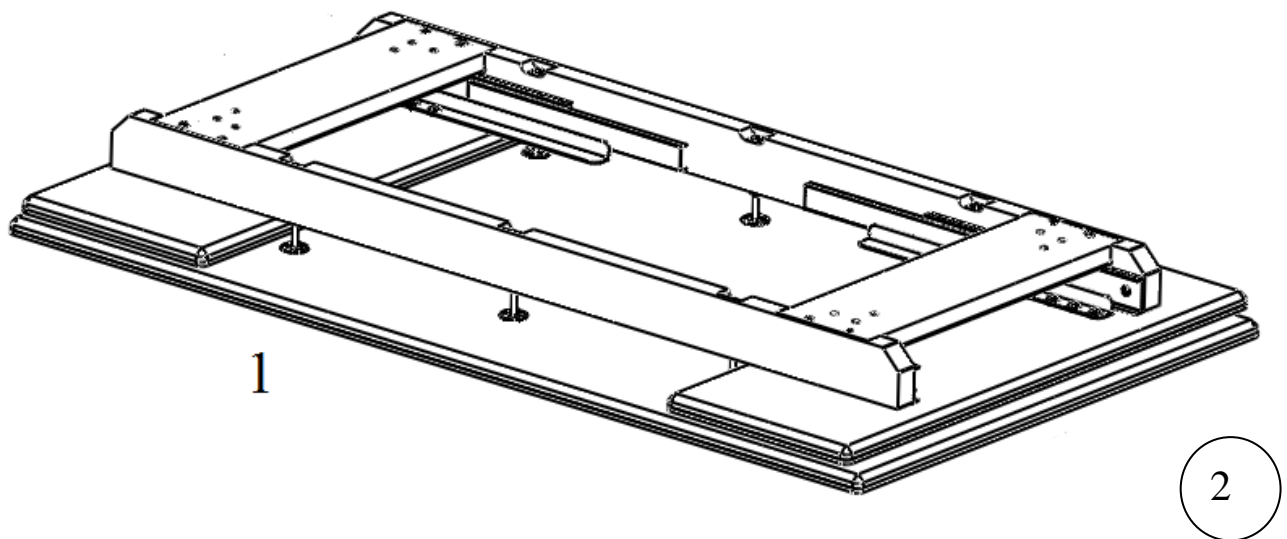

Осторожно распакуйте столешницу с подстольем (деталь №1), уложите на чистую, мягкую поверхность столешницей вниз – рис 2. **Внимание!** До полной сборки столешницу с подстольем (деталь №1) не переворачивать! Вставки не выдвигать!

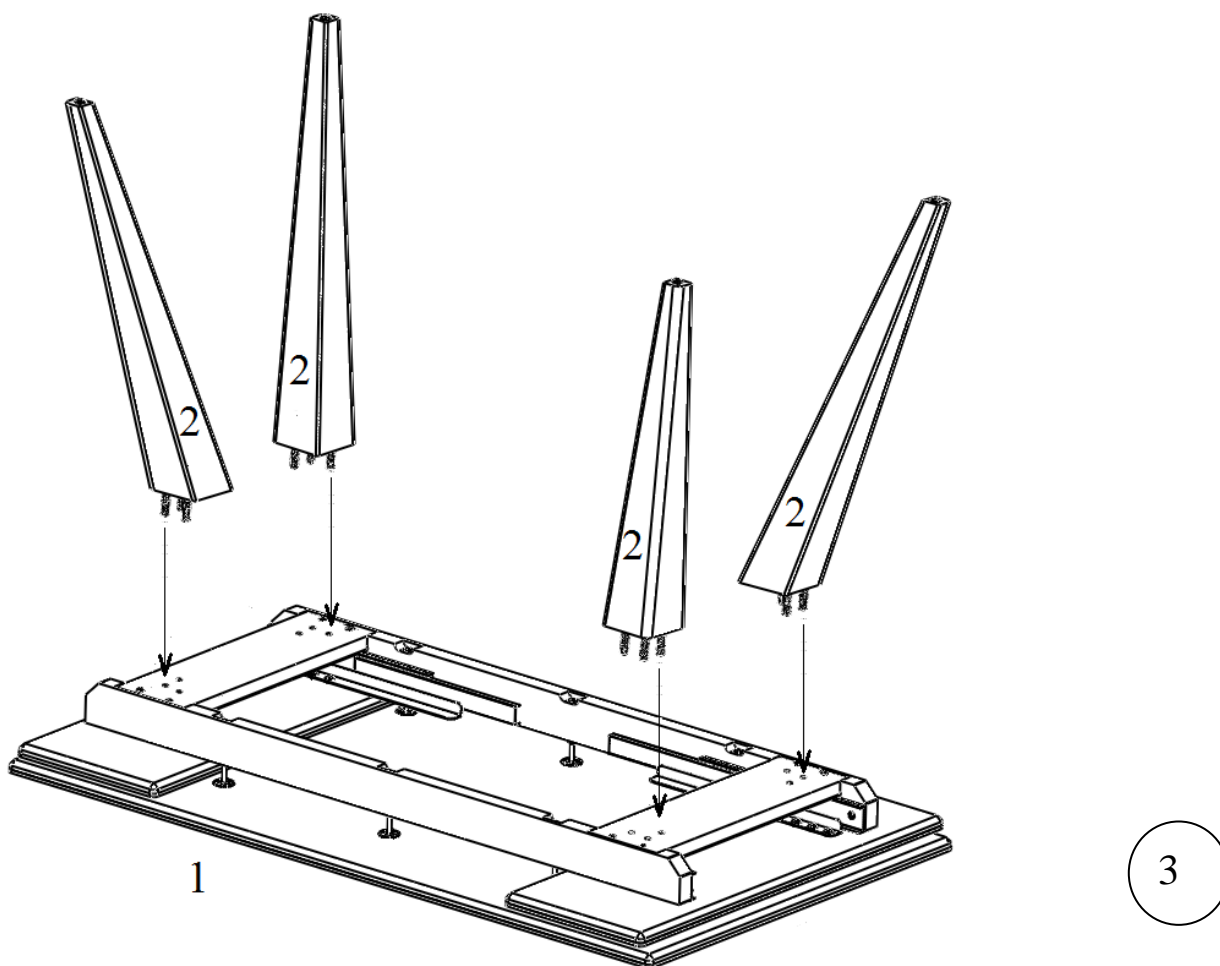

Установите детали №2 на деталь №1 так, чтобы шпильки, расположенные в торцах деталей №2, вошли в отверстия детали №1 как показано на рис.3.

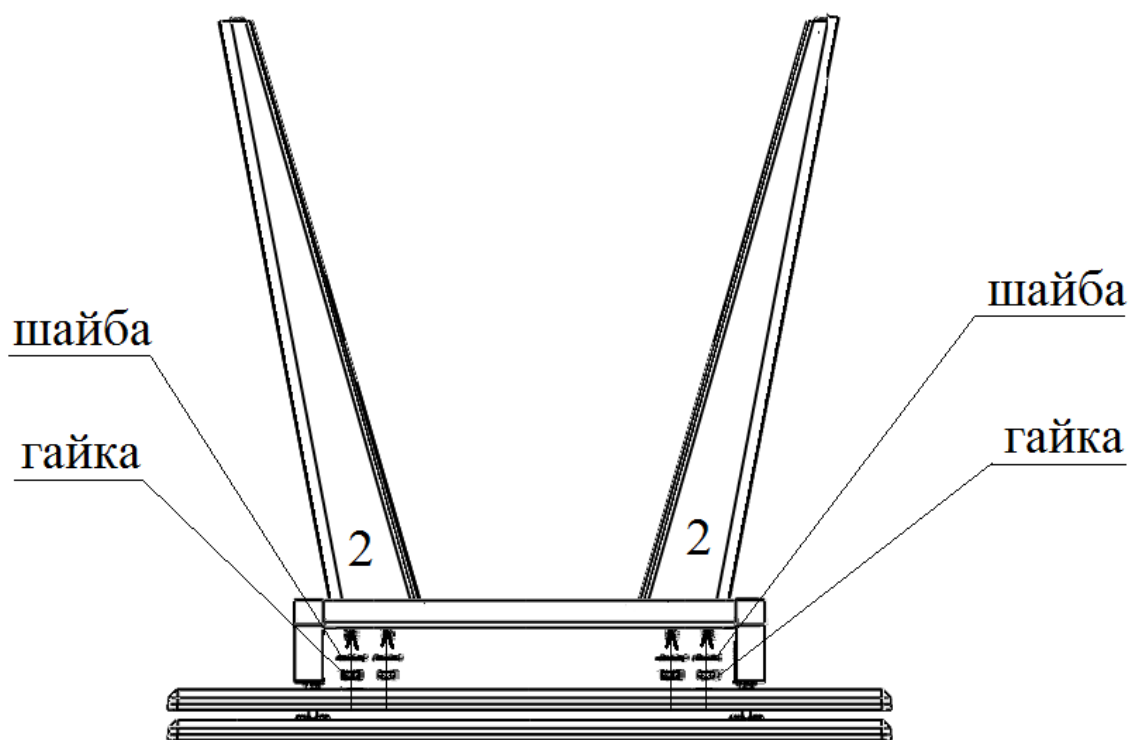

Закрепите детали №2 посредством гайки через шайбу 8 увеличенную (рис 4).

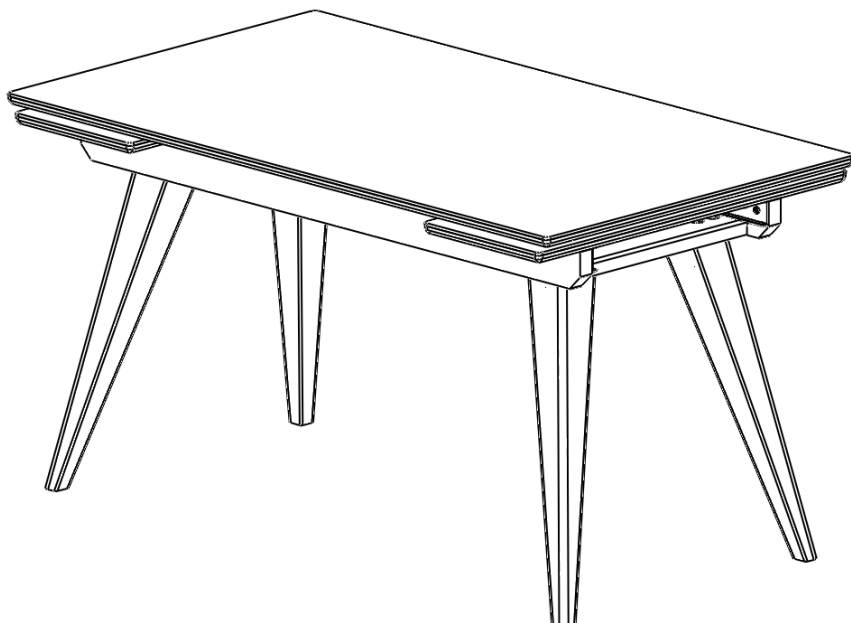

5

Аккуратно поднимите и переверните собранный стол столешницей вверх и поставьте на опоры (рис.5).

Внимание! Будьте аккуратны, стол тяжелый.

Выставьте стол по горизонтальному уровню, используя для этого регулируемые ножки, находящиеся снизу опор.

Использование вставок.

При необходимости разложить стол:

1. Сдвинуть вставку в направлении стрелки 1 до упора, затем вверх в направлении стрелки 2 и затем сдвинуть вставку в направлении средней столешницы в направлении стрелки 3 до упора рис. 6. **Указанные действие производить только одновременно и симметрично двумя руками с боковых сторон вставки, следить за правильным положением механизма после поднятия вставки в рабочее положение.**

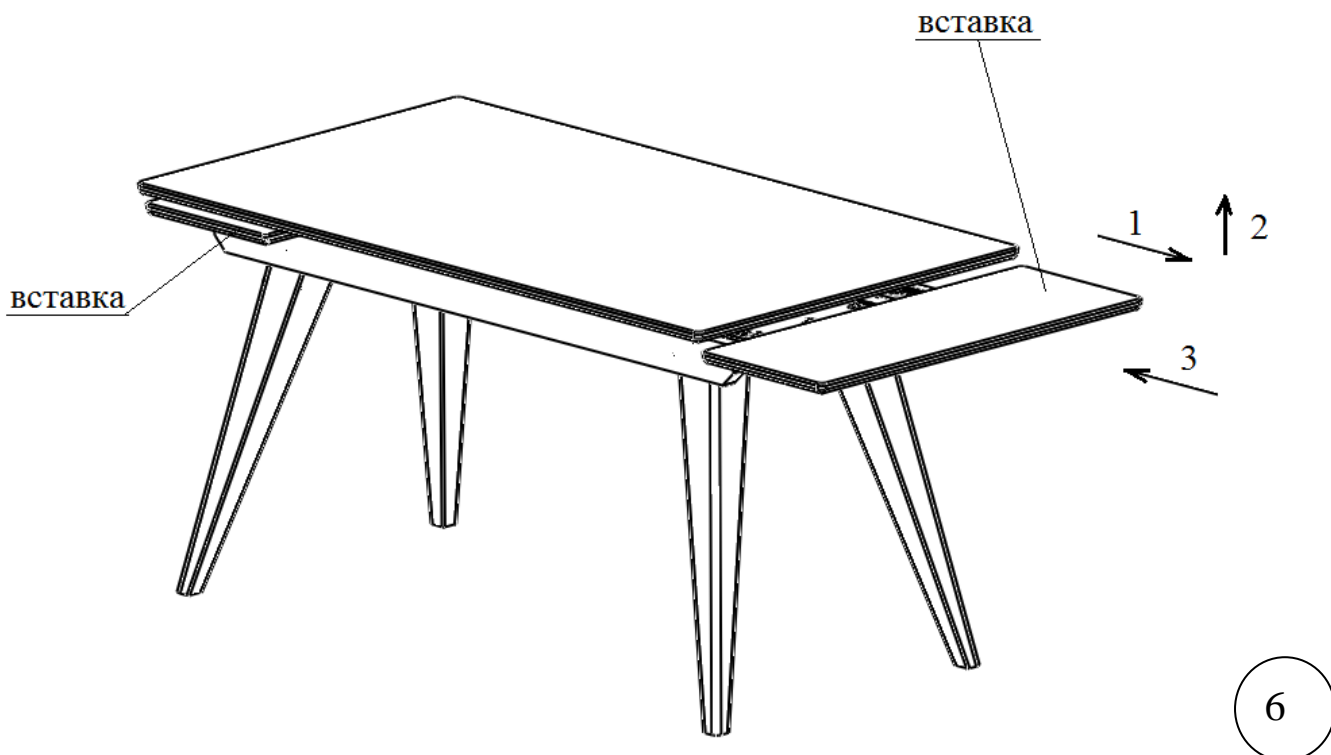

2. Сдвинуть вторую вставку аналогично предыдущему пункту



При необходимости сложить стол:

1. Сдвинуть вставку в направлении стрелки 1, затем вниз в направлении стрелки 2 и затем сдвиньте вставку вглубь стола в направлении стрелки 3 до упора, так чтобы вставка оказалась под центральной столешницей рис. 8

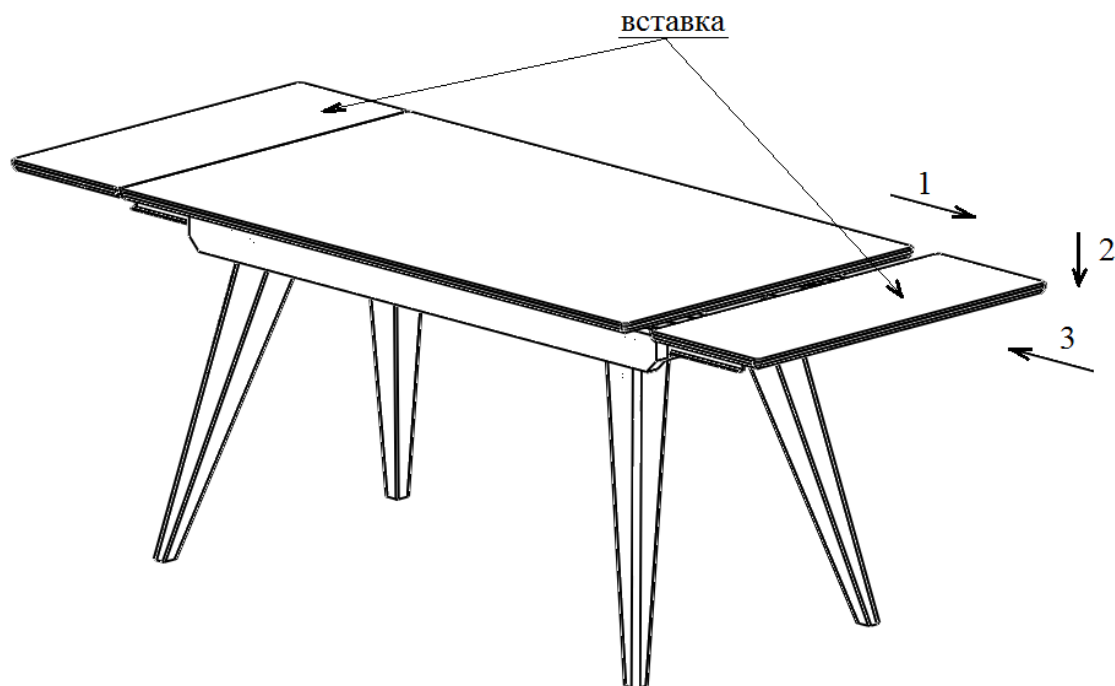

8

2. Сдвинуть вторую вставку аналогично предыдущему пункту

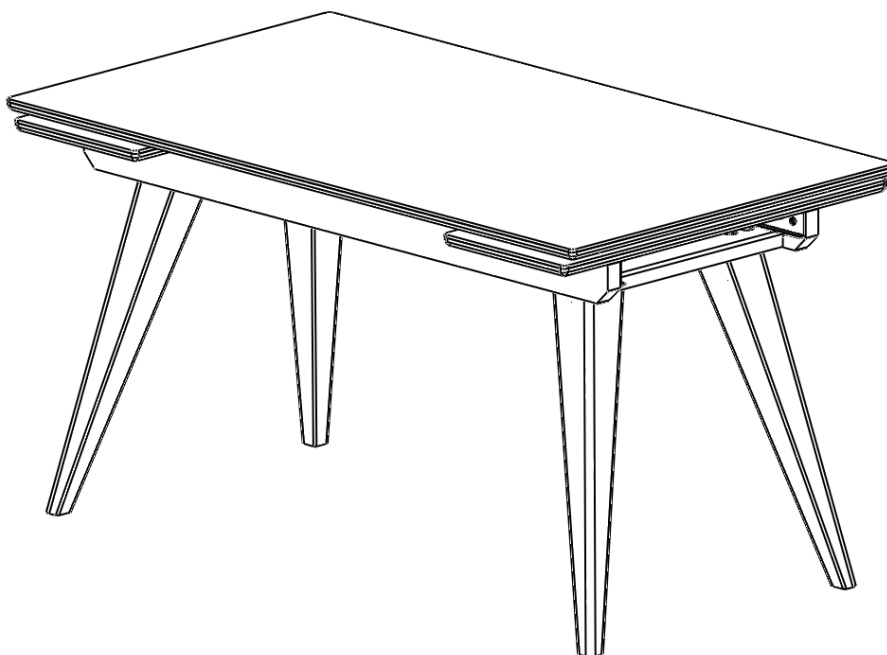

9

УВАЖАЕМЫЙ ПОКУПАТЕЛЬ!

Перед началом эксплуатации изделия, обязательно ознакомьтесь с правилами по эксплуатации и уходу за мебелью. **При нарушении правил по эксплуатации и уходу за мебелью гарантийное обслуживание не производится.**