

# Инструкция по сборке столов обеденных

АЛЫТ 93-33, 93-33W, 93-33S

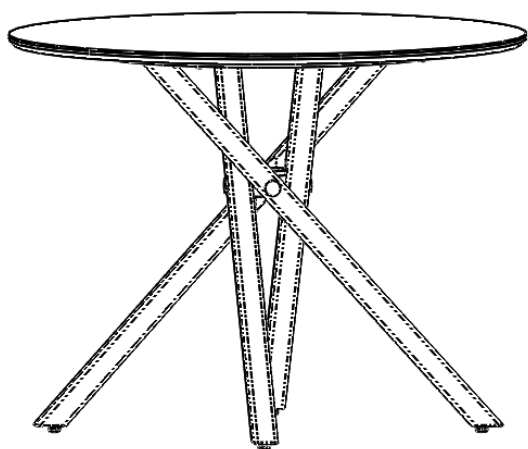

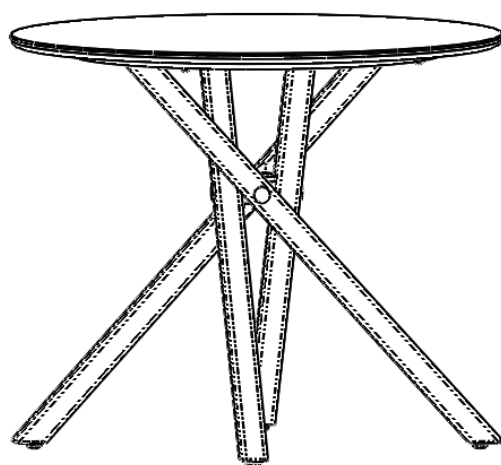





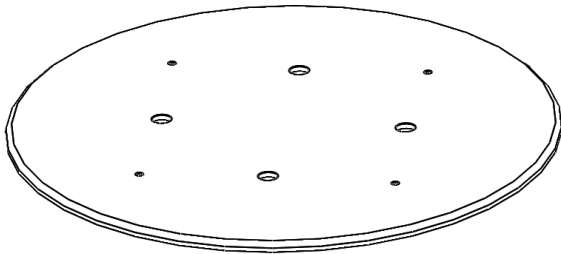
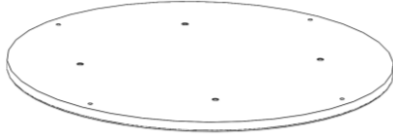

АЛЫТ 93-34, 93-34W, 93-34S

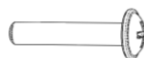

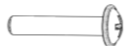
При распаковке и сборке стола следует исключить возможность повреждения деталей стола об острые предметы. Перетяжка резьбовых соединений во время сборки может привести к появлению различного рода дефектов изделия. Во избежание появления дефектов, связанных с неквалифицированной сборкой, для сборки изделия рекомендуется привлечь профессиональных сборщиков мебели. Для сборки потребуется плоская или крестовая отвертка и гаечный ключ на 13 мм.

### СПЕЦИФИКАЦИЯ

Поз.	Наименование	Кол-во, шт.	Внешний вид
1.	Столешница Модели W с керамогранитом, Модели S со стеклом	1	
2.	Проставка	1	
3.	Нога в сборе (с регулируемыми ножками).	4	
4.	Кольцо Ø76 мм		
5.	Винт М8х50	8	
6.	Шайба Ø 8	4	
7.	Винт М6х30*	4	
8.	Шайба Ø 6*	4	
9.	Гайка М8	4	
10.	Заглушка под кольцо	1	
11.	Заглушка для винтов	4	

## Сборка

1. Осторожно распаковать столешницу (1) уложить на пол, на чистую, ровную, мягкую поверхность, лицевой стороной вниз (можно на упаковочный материал).

**Внимание!** До окончания полной сборки столешницу не переворачивать!

2. Осторожно распаковать ноги стола (3), проставку (2), заглушки (10) и (11), фурнитуру (4), (5), (6), (7), (8), (9).

3. Согласно рисункам, собрать стол:

3.1. Взять ногу в сборе (3), соединить с металлическим кольцом  $\varnothing 76$  мм. (4), так чтобы кольцо попало в выемку ноги. Через отверстие в ноге и кольце  $\varnothing 10$  мм соединить ногу с кольцом с помощью винта M8x50 (5), шайб  $\varnothing 8$  (6) и гайки (9). Гайку затягивать не до упора, оставив, примерно, пол-оборота. **Рис.1.**

3.2. Последовательно по п.3.1. соединить с кольцом оставшиеся 3-и ноги в сборе (3) согласно **рис.1.**

3.3. Совместив отверстия  $\varnothing 10$  мм. в проставке (2) и в 4-х ногах, закрепить проставку (2) с ногами (3) с помощью 4-х винтов M8x50 (5) и 4-х шайб  $\varnothing 8$  мм. (6). **Рис.2.** Протянуть все соединения.

3.4. Проставку в сборе с ногами установить закрепить к столешнице (1), совместив отверстия  $\varnothing 8$  мм на столешнице (1) и проставке (2). Закрепить с помощью 4-м винтов M6x40 (7) с 4-х шайб  $\varnothing 6$  (8) проставку в сборе с ногами со столешницей (1).

**ВНИМАНИЕ!** Чрезмерное усилие при затяжке винтов M6x40 (7) может привести к вырыванию втулок из столешницы **Рис.3.**

3.5. Аккуратно поднять, перевернуть и поставить на ноги (3) собранный стол, выровняв горизонтальное положение столешницы (1) с помощью регулируемых ножек, вкрученных снизу в ноги стола (3). **Рис.3.**

3.6. Установить заглушку под кольцо (10), положив её сверху кольца  $\varnothing 76$  мм. (4). **Рис.4.**

3.7. При необходимости, установить заглушки под винты (11), приклеив их с помощью двухстороннего скотча к ноге (3) закрывая отверстие с винтом. **Рис.4.**



Рисунок 1.



Рисунок 2.

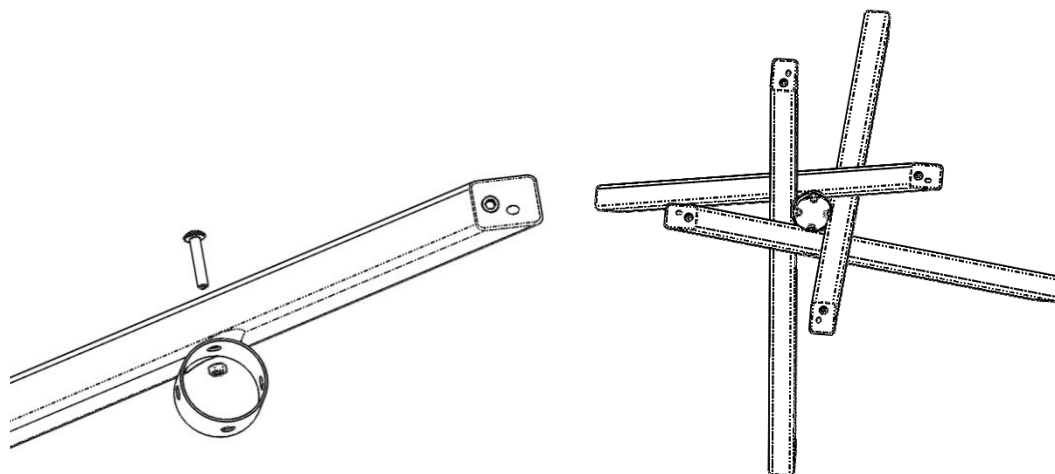

Рисунок 3.

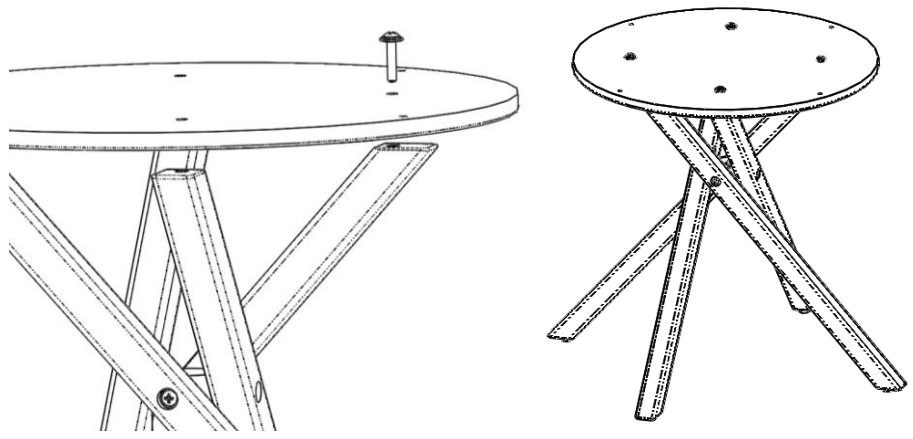
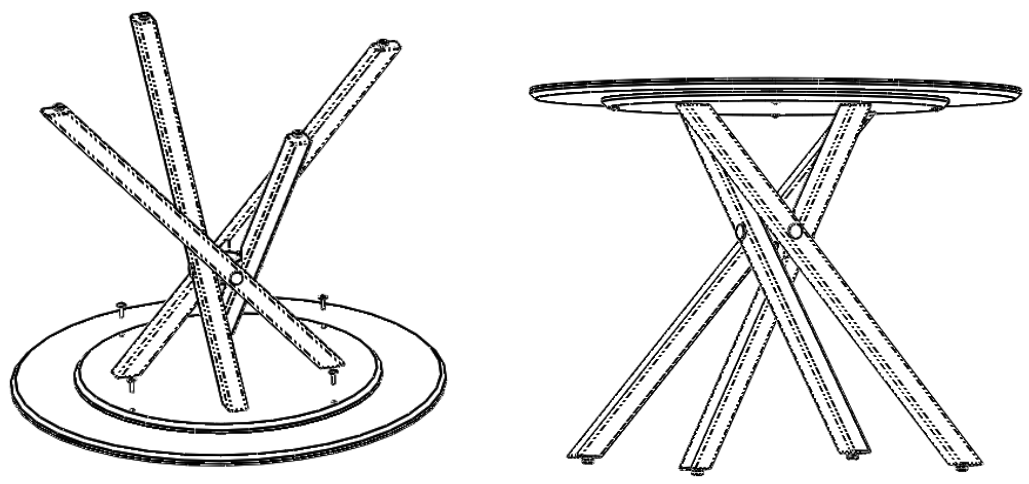
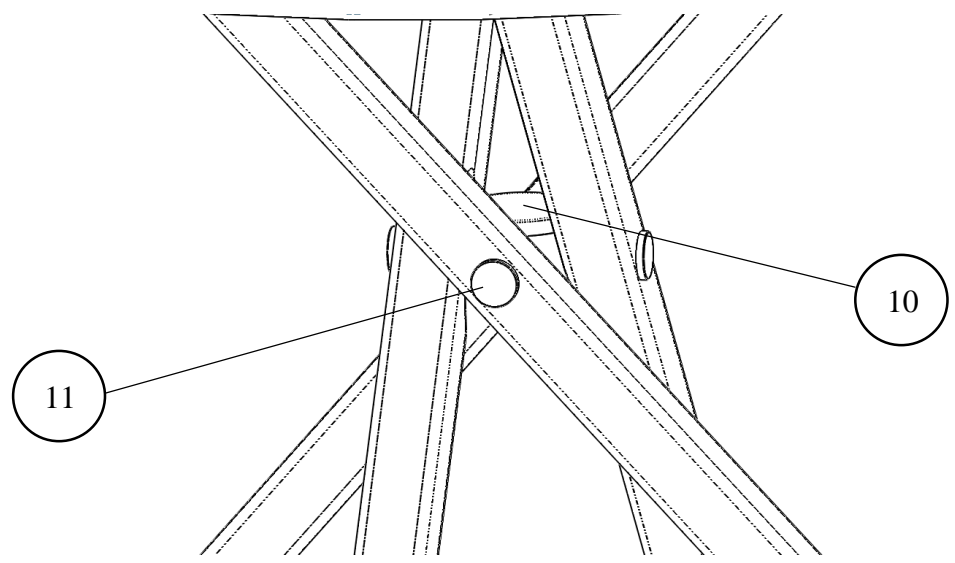

Рисунок 4.